

| | | | | | |
|----|---------------------------------------|---------|----|-------------------------------------|---------|
| DE | Montage- und Bedienungsanleitung | 4 - 6 | GB | Mounting and operating manual | 7 - 9 |
| FR | Instructions de montage et de service | 10 - 12 | IT | Istruzioni per il montaggio e l'uso | 13 - 15 |
| ES | Manual de instrucciones | 16 - 18 | PT | Instruções de utilização | 19 - 21 |
| DK | Betjeningsvejledningen | 22 - 24 | SE | Bruksanvisningen | 25 - 27 |
| FI | Bruksanvisningen | 28 - 30 | NO | Käyttöohje | 31 - 33 |
| EE | Kasutusjuhend | 34 - 36 | SI | Navodila za uporabo | 37 - 39 |
| SK | Návod na použitie | 40 - 42 | PL | Instrukcja obsługi | 43 - 45 |
| CZ | Návod k obsluze | 46 - 48 | HU | Kezelési útmutató | 49 - 51 |
| NL | Gebruiksaanwijzing | 52 - 54 | TR | Montaj ve kullanım kılavuzu | 55 - 57 |

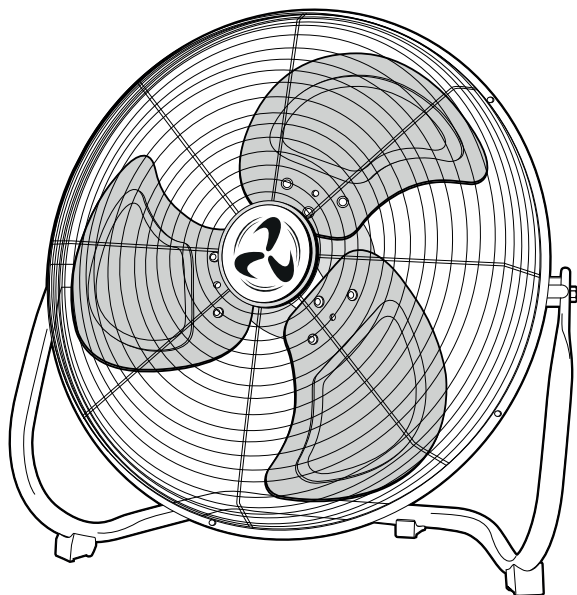

Speed 40 G - Speed 50 G

| | | |
|----------------------------------|----------------------------------|----------------------------------|
| DE Inhalt der Verpackung | GB Contents of packing | FR Contenu de l'emballage |
| IT Contenuto dell'imballo | ES Contenido del embalaje | PT Conteúdo da embalagem |
| DK Pakkeindhold | SE Paketinnehåll | FI Pakkauksen sisältö |
| NO Innholdet i pakken | EE Pakendi sisu | SI Vsebina pakiranja |
| SK Obsah balenia | PL Zawartość opakowania | CZ Obsah balení |
| HU Csomag tartalma | NL Inhoud verpakking | TR Paket içeriği |

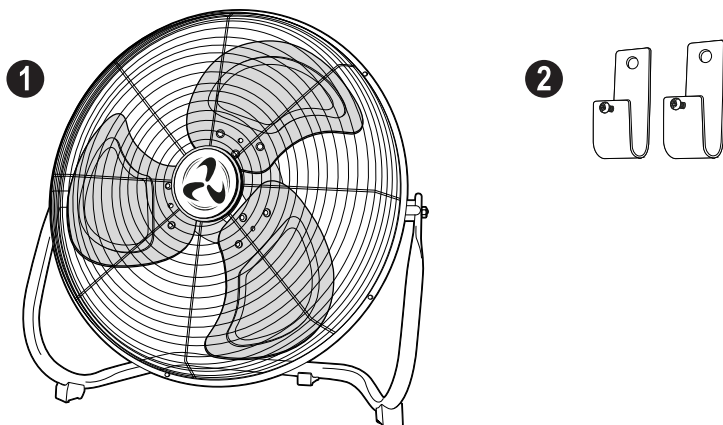

- DE** ❶ Speed 40 G / Speed 50 G, ❷ Wandhaken mit Sicherungsschraube (2x)
GB ❶ Speed 40 G / Speed 50 G, ❷ Hook with safety screw (2x)
FR ❶ Speed 40 G / Speed 50 G, ❷ Crochet avec plaque d'arrêt (2x)
IT ❶ Speed 40 G / Speed 50 G, ❷ Gancio a parete con vite di bloccaggio (2x)
ES ❶ Speed 40 G / Speed 50 G, ❷ Gancho de pared con tornillo de seguridad (2x)
PT ❶ Speed 40 G / Speed 50 G, ❷ Gancho com parafuso de segurança (2x)
DK ❶ Speed 40 G / Speed 50 G, ❷ Vægkrog med låsekruer (2x)
SE ❶ Speed 40 G / Speed 50 G, ❷ Väggekrok med låsskruv (2x)
FI ❶ Speed 40 G / Speed 50 G, ❷ Seinäkoukku lukitusruuvilla (2x)
NO ❶ Speed 40 G / Speed 50 G, ❷ Veggkrok med låsekruer (2x)
EE ❶ Speed 40 G / Speed 50 G, ❷ Lukustuskraviga seinakonksu (2x)
SI ❶ Speed 40 G / Speed 50 G, ❷ Stenska kavljā za zaklepnim vijakom (2x)
SK ❶ Speed 40 G / Speed 50 G, ❷ Nástenné hák s poistnou skrutkou (2x)
PL ❶ Speed 40 G / Speed 50 G, ❷ Hak ścienne ze śrubą blokującą (2x)
CZ ❶ Speed 40 G / Speed 50 G, ❷ Nástěnné háček s pojistným šroubem (2x)
HU ❶ Speed 40 G / Speed 50 G, ❷ Fali kampó reteszeltő csavarral (2x)
NL ❶ Speed 40 G / Speed 50 G, ❷ Wandhaak met veiligheidschroef (2x)
TK ❶ Speed 40 G / Speed 50 G, ❷ Kilitleme vidalı duvar kancası (2x)

Angaben gem. Verordnung Nr. 206/2012 der EU Kommission

| | Symbol | Einheit | Wert SPEED 40 G | Wert SPEED 50 G |
|--|--|------------------------|--------------------|--------------------|
| Maximaler Volumenstrom | F | m ³ /min | 94,78 | 131,033 |
| Ventilator-Leistungsaufnahme | P | W | 89,00 | 120,80 |
| Serviceverhältnis | SV | (m ³ /min)W | 1,06 | 1,08 |
| Ventilator-Schalleleistungspegel | L _{WA} | dB(A) | 63,77 | 69,6 |
| Leistungsaufnahme im Bereitschaftszustand | P _{SB} | W | 0,0 | 0,0 |
| Maximale Luftgeschwindigkeit | C | m/sec | 3,60 | 3,96 |
| Messnorm für die Ermittlung des Serviceverhältnisses | IEC 60879:1986; EN50564:2011; EN60704-2-7:1998; EN 60704-1:2010+A11:2012 | | | |
| Kontaktadresse für weitere Informationen | CasaFan GmbH, Senefelderstr. 8, 63594 Hasselroth, Deutschland | | | |

Data according EU Commission Regulation No 206/2012



| | Reference parameter | Unit of measurement | Value SPEED 40 G | Value SPEED 50 G |
|--|--|------------------------|---------------------|---------------------|
| Maximum fan flow rate | F | m ³ /min | 94.78 | 131.033 |
| Fan power input | P | W | 89.00 | 120.80 |
| Service value | SV | (m ³ /min)W | 1.06 | 1.08 |
| Fan sound power level | L _{WA} | dB(A) | 63.77 | 69.6 |
| Standby power consumption | P _{SB} | W | 0.0 | 0.0 |
| Max. air velocity | C | m/sec | 3.60 | 3.96 |
| Measurement standards for service value | IEC 60879:1986; EN50564:2011; EN60704-2-7:1998; EN 60704-1:2010+A11:2012 | | | |
| Contact details for obtaining more information | CasaFan GmbH, Senefelderstr. 8, 63594 Hasselroth, Germany | | | |

- Die Spannungsangabe auf dem Typenschild muss mit der vorhandenen Netzspannung übereinstimmen. Das elektrische Hausnetz muss geerdet und ordnungsgemäß abgesichert sein.
- Gerät darf nur vollständig montiert betrieben werden!
- Netzkabel so führen, dass keine Stolpergefahr und somit kein Umwerfen des Gerätes möglich ist.
- Wenn das Netzkabel beschädigt ist, muss es durch den Hersteller oder seinem Kundendienst oder einer ähnlich qualifizierten Person ersetzt werden, um jegliche Gefahren zu vermeiden.
- Das Gerät darf ausschließlich auf ebenem, stabilem Boden betrieben werden. Nicht auf Tische oder ähnliches stellen.
- Benutzen Sie das Gerät niemals an Stellen, wo es ins Wasser fallen oder hineingestoßen werden kann.
- Keine Gegenstände durch das Schutzgitter stecken! Lose Gegenstände, die angesaugt werden können, vor dem Einschalten des Ventilators aus dem Ansaugbereich entfernen! Lose Kleidung wie z.B. Schals mit Fransen vom Schutzgitter fernhalten!
- Das Gerät niemals mit nassen oder feuchten Händen berühren.
- Setzen Sie den Ventilator keinem direkten Wasserstrahl aus.
- Tauchen Sie ein Elektrogerät niemals in Wasser oder andere Flüssigkeiten.
- Das Gerät keinen schädlichen Umwelteinflüssen aussetzen (Regen, starke Sonneneinstrahlung usw.).
- Ziehen Sie den Netzstecker nicht am Kabel aus der Steckdose. Greifen Sie beim Herausziehen den Stecker und nicht das Kabel.
- Schalten Sie das Gerät nach Gebrauch aus.
- Ziehen Sie den Netzstecker, wenn das Gerät nicht in Gebrauch ist, vor dem Reinigen und wenn Sie den Ventilator von einer Stelle an eine andere stellen.
- Verlängerungskabel müssen für die angegebene Leistung geeignet sein und von einer qualifizierten Elektrofachkraft geprüft werden.
- Dieses Gerät kann von Kindern ab 8 Jahren und Personen mit eingeschränkten physischen, sensorischen oder geistigen Fähigkeiten oder mangelnder Erfahrung und Wissen eingesetzt werden, wenn eine angemessene Aufsicht oder ausführliche Anleitung zur Benutzung des Geräts in einer sicheren Weise gegeben wurde und sie verstehen, welche Gefahren damit verbunden sind.
- Kinder dürfen nicht mit dem Gerät spielen. Reinigung und Wartung dürfen nicht von Kindern ohne Aufsicht durchgeführt werden.
- Verpackungsmaterial umweltbewusst und für Kinder unzugänglich entsorgen. Es besteht Erstickungsgefahr, z.B. durch Verschlucken.



Über diese Betriebsanleitung

Bevor Sie den CasaFan-Ventilator benutzen, lesen Sie bitte die Bedienungsanleitung aufmerksam durch. Bewahren Sie die Betriebsanleitung griffbereit auf. Geben Sie den CasaFan-Ventilator nie ohne Bedienungsanleitung an andere Personen weiter.

| Zeichenerklärung: | | |
|--|--|---|
|  Warnung: Elektrische Spannung |  Vorsicht: |  Achtung: |
| Warnt vor unmittelbarer Lebensgefahr durch elektrische Spannung. | Weist auf Gefahren für Ihre Gesundheit und mögliche Verletzungsrisiken hin. | Warnt vor Umwelt- und Sachschäden. |

Bestimmungsgemäße Verwendung: Der Bodenventilator Speed-G dient zur Luftumwälzung im Innenbereich bei nicht aggressiver Raumluft unter Beachtung der Sicherheitshinweise und der technischen Daten. Er kann auch im Gewerbe verwendet werden. Optional ist eine Befestigung an der Wand möglich.

Bestimmungswidrige Verwendung: Der Einsatz im Außenbereich, in Maschinen, in Garagen sowie in feuer- und explosionsgefährdeten Räumen ist nicht gestattet. Umbauten am Gerät sind nicht zulässig.

| Technische Daten: | | |
|-------------------------|--------------------|-----------------|
| Typ: | SPEED 40 G | SPEED 50 G |
| Spannung: | 220 - 240 V, 50 Hz | |
| Leistung: | 110 W | 120 W |
| Schutzklasse/Schutzart: | I / IP X0 | |
| Anzahl der Stufen: | 3 | |
| Schalleistungspegel: | 63,77 dB(A) | 69,6 dB(A) |
| Maße B × H × T (mm) | 500 × 530 × 180 | 605 × 615 × 190 |
| Gewicht (kg): | 5,0 | 6,2 |

Montage

 **Vorsicht: Kippgefahr!** Ventilator nur auf einem stabilen, ebenen Untergrund betreiben. Nicht auf Tische oder ähnliches stellen.

 **Achtung: Überhitzungsgefahr!** Halten Sie mindestens 50 cm Abstand zu Objekten und Wänden.

- Das Gerät auspacken, auf Vollständigkeit und sichtbare Beschädigungen prüfen (s. Seite 2).
- Der Ventilator wird komplett montiert geliefert. Ein Zusammenbau ist nicht erforderlich. Befestigung an der Wand: siehe Seite 58-59.

Bedienung (Seite 58)

 **Warnung: Verletzungs- und Brandgefahr!** Überprüfen Sie regelmäßig, aber unbedingt vor jedem Einsatz, das Netzkabel und den Netzstecker auf Beschädigungen. Sind Beschädigungen sichtbar, darf das Gerät nicht verwendet werden.

 **Achtung: Starker Luftstrom!** - Ventilator nicht direkt auf Personen ausrichten.

- Schalten Sie nach der Verwendung das Gerät am Hauptschalter (A) wieder aus.

Verhalten im Notfall

 **Vorsicht: Verletzungsgefahr!** Schalten Sie das Gerät bei sichtbaren Schäden, beim Auftreten ungewöhnlicher Geräusche, starken Vibrationen und/oder mangelhafter Funktion sofort aus.

1. Ziehen Sie im Notfall den Netzstecker aus der Steckdose.
 2. Bringen Sie Personen aus dem Gefahrenbereich.
 3. Sichern Sie den Ventilator gegen Inbetriebnahme.
- Den Ventilator erst wieder in Betrieb nehmen, wenn eine qualifizierte Elektrofachkraft die Ursache der Störung beseitigt und ihn zur Wiederverwendung freigegeben hat.

Wartungs-/Reinigungshinweise

 **Warnung:** Das Gerät vor Ausführung jeglicher Reinigungs- oder Wartungsarbeiten, durch Ausstecken des Steckers oder Abschalten der elektrischen Anlage, vom Stromnetz trennen.

- Die Routinewartung muss einmal jährlich, bei starker Verschmutzung früher, durchgeführt werden.
- Reinigen Sie die Oberfläche des Gehäuses sowie das Schutzgitter mit einem leicht feuchten Putzlappen und einem weichen Pinsel. Verwenden Sie kein Benzin oder ein ähnlich leicht entflammables Reinigungsmittel.
- Das Gerät ist ansonsten wartungsfrei.

Aufbewahrung

- Sollten Sie den Ventilator längere Zeit nicht benutzen, so bewahren Sie ihn in einem trockenen Raum auf.
- Sie können das Gerät abdecken, um es vor Staub- oder Schmutzablagerungen zu schützen.

Hilfe bei Störungen

| Störung | Ursache | Abhilfe |
|---|--------------------------------------|---|
| Flügelrad läuft nicht | Drehzahlstufe auf „0“ | Gerät am Stufenschalter einschalten |
| | Netzstecker nicht eingesteckt | Netzstecker einstecken |
| | Haushaltssicherung ist defekt | Haushaltssicherung überprüfen |
| | Motorüberhitzungsschutz angesprochen | Netzstecker aus der Steckdose ziehen. Gerät ersetzen |
| Ist die Störung nicht mit den aufgeführten Abhilfen zu beseitigen, geben Sie das Gerät zur Reparatur an eine autorisierte Kundendienststelle. | | |

Reparatur

 **Warnung:** Reparaturen dürfen nur von einer qualifizierten Elektrofachkraft ausgeführt werden. Nicht fachgerecht reparierte Geräte stellen eine große Gefahr für die Gesundheit der Nutzer dar.

- Bei Beschädigung des Netzkabels darf dieses nur durch eine vom Hersteller benannte Reparaturwerkstatt ersetzt werden.

Entsorgung

 **Bedeutung des Symbols „Mülltonne“**

Werfen Sie das Gerät keinesfalls in den normalen Hausmüll. Dieses Produkt unterliegt der europäischen Richtlinie 2012/19/EU. Diese Richtlinie gibt für eine EU-weit gültige Rücknahme und Verwertung der Altgeräte den Rahmen vor.

- Entsorgen Sie Verpackungsmaterialien und ausgediente Geräte immer nach den geltenden örtlichen Entsorgungsvorschriften. Beachten Sie hierzu die Hinweise auf Seite 60 und 62.

Safety informations



Translation of Original instructions

- The voltage indicated on the nameplate must correspond to the available mains voltage. The domestic electrical system must be earthed and properly fused.
- Only operate the unit when completely assembled!
- Position the mains cable such that no danger of tripping is possible in order to avoid throwing the unit.
- If the supply cord is damaged, it must be replaced by the manufacturer or its service agent or a similar qualified person in order to avoid a hazard
- The unit may only be operated on level, stable ground. Do not place on tables or similar.
- Do not push objects through the guard. Any loose objects which could be sucked in are to be removed from the suction area before switching the fan on. Keep loose clothing, such as scarves with fringes, away from the guard.
- The units are never be touched when having wet or moist hands. The units are never be used if you are barefooted.
- Do not expose the fan to a direct water jet.
- Never immerse an electrical device in water or other liquids.
- Extension cords must be tested by a qualified technician and be suitable for the specified performance.
- Do not expose the device to harmful environmental influences (rain, strong sunlight, etc.).
- To unplug the power cord from the outlet, pull on the plug and not the cord.
- Switch off the device and pull the plug when not in use, prior to cleaning, and when moving the fan to a different location.
- Do not use the device in locations where it could fall or be knocked into water. Never reach for the device if it falls into water. Turn off the power at the circuit breaker immediately and then pull the plug.
- This appliance can be used by children aged from 8 years and above and persons with reduced physical, sensory or mental capabilities or lack of experience and knowledge if they have been given supervision or instruction concerning use of the appliance in a safe way and understands the hazards involved.
- Children shall not play with the appliance. Cleaning and user maintenance shall not be made by children without supervision.
- Dispose of the packaging material in an environmentally friendly manner and inaccessible to children. There is a danger of suffocation, e.g. by swallowing!



About this operating instructions

Before using the CasaFan fan, read the operating instructions carefully. Keep the operating instructions within reach. Never pass the fan onto another person without the operating instructions.

| Explanation of symbols: | | |
|--|---|---|
|  Warning: Dangerous electric voltage |  Caution: |  Important: |
| Warns the user of the danger to the life and health due to electrical voltage. | Indicates risks to your health and possible injury risks. | Warns of environmental and material damage. |

Intended use: The floor fan Speed-G is used for indoor air circulation with non-aggressive room air in compliance with the safety instructions and the technical data. It can be used in commercial applications. Wall mounting is possible as an option.

Improper use: The use outdoors, in machines, in garages and in rooms at risk of fire and explosion is not permitted. Modifications to the device are not permitted.

Technical data:

| Type: | SPEED 40 G | SPEED 50 G |
|-------------------------------------|--------------------|-----------------|
| Mains voltage: | 220 - 240 V, 50 Hz | |
| Power: | 110 W | 120 W |
| Insulation class/Protection rating: | I / IP X0 | |
| No of speeds: | 3 | |
| Sound power level: | 63,77 dB(A) | 69,6 dB(A) |
| Dimensions W × H × D (mm): | 500 × 530 × 180 | 605 × 615 × 190 |
| Weight (kg): | 5,0 | 6,2 |

Mounting

 **Caution: Risk of tipping over!** Only place the fan on a stable, level surface. Do not place on tables or similar.

 **Important: Risk of overheating!** Keep at least 50 cm away from objects and walls.

- Unpack the CasaFan fan, check if everything is present and for visible signs of damage (see page 2).
 - The fan is delivered fully assembled. An assembly is not necessary.
- Wall mounting: see page 58-59.

Operation (Page 58)

Warning: Risk of injury and fire! Check the mains cable and the mains plug for damage regularly, but absolutely before each use. If damage is visible, do not use the device again.

 **Caution: Strong air flow!** - Do not point the fan directly at people.

- After use, switch off the power to the appliance at the main switch (A).

Behaviour in an emergency

 **Warning: Risk of injury!** Switch off the device immediately in case of visible damage, unusual noise, strong vibration and/or malfunction.

1. Pull the mains plug from the socket in an emergency.
2. Take persons out of the danger area.
3. Secure the fan against start-up.
 - The fan must not be put back into operation until a qualified electrician has eliminated the cause of the fault and released it for reuse.

Maintenance/cleaning instructions

 **Warning:** Disconnect the device from the mains supply by unplugging the plug or switching off the electrical system before carrying out any cleaning or maintenance work.

- Routine maintenance must be carried out once a year, earlier if it is very dirty.
- Clean the surface of the housing and the protective grille with a dry cloth and a soft brush. Do not use petrol or a similarly inflammable cleaning agent.
- The device is otherwise maintenance-free.

Storage

- If you are not going to use the fan for a long time, keep it in a dry room.
- You can also cover your unit to protect it from dust or dirt deposits.

| Help with faults | | |
|---|--------------------------------------|--|
| Fault | Cause | Remedy |
| Blade does not turn | Speed setting to „0“ | Switch on device |
| | Mains plug not correctly inserted | Insert mains plug |
| | Household fuse blown/trip defective | Check household fuse/trip |
| | Motor overheating protection tripped | Pull the mains plug out of the socket. Replace device |
| If the fault cannot be rectified by the means listed above, take the device to an authorised service centre for repair. | | |

Repair

 **Warning:** Repairs may only be carried out by qualified personnel a qualified electrician. Improperly repaired devices pose a great danger to the health and life of the users of the device.

- If the mains cable to this unit is damaged, then it can only be repaired by a repair workshop named by the manufacturer.

Disposal



Meaning of the “Wheeler Bin” Symbol

Never dispose of the appliance in normal household waste. This product is subject to European Directive 2012/19/EU. This directive provides the framework for the EU-wide take-back and recycling of waste equipment.



- Dispose of packaging material, decommissioned appliances and used batteries in accordance with the current regulations in your country. Please refer to the information on page 60.

- La tension indiquée sur la plaque signalétique doit correspondre à la tension secteur disponible. Le système électrique domestique doit être mis à la terre et correctement protégé par des fusibles.
- L'appareil ne doit être utilisé qu'entièrement assemblé !
- L'appareil ne doit être utilisé que sur un terrain plat et stable. Ne pas placer sur des tables ou similaires.
- Acheminez le câble d'alimentation de telle sorte qu'il n'y ait aucun risque de trébuchement et donc aucune possibilité de renversement de l'appareil.
- Ne pas introduire d'objets à travers la grille de protection ! Enlever de la zone d'aspiration tous les objets non fixés pouvant être aspirés avant de mettre en marche le ventilateur ! Maintenir éloignés de la grille de protection tout vêtement lâche tel que des écharpes à franges !
- Ne jamais toucher l'appareil avec des mains mouillées ou humides. N'utilisez jamais le ventilateur si vous êtes pieds nus.
- N'exposez pas le ventilateur à un jet d'eau direct.
- Ne jamais immerger un appareil électrique dans l'eau ou d'autres liquides.
- Les rallonges doivent être testées par un technicien qualifié et être adaptées aux performances spécifiées.
- Ne pas exposer l'appareil à des conditions ambiantes négatives (pluies, forts rayonnements solaires etc.)
- Ne pas enlever la prise secteur en tirant sur le câble. Tirer sur la prise elle-même et non sur le câble.
- Éteindre l'appareil et tirer la prise secteur chaque fois que l'appareil n'est pas en fonctionnement, avant le nettoyage et si vous souhaitez déplacer le ventilateur.
- Ne pas utiliser l'appareil là où il risquerait de tomber ou de basculer dans l'eau. Ne jamais attraper un appareil qui vient de tomber dans l'eau. Tirer immédiatement le fusible et enlever la prise secteur.
- Cet appareil peut être utilisé par des enfants âgés de 8 ans et plus et les personnes ayant des capacités ou le manque d'expérience et de connaissances physiques, sensorielles ou mentales réduites si elles sont sans surveillance ou instruction concernant l'utilisation de l'appareil d'une manière sûre et comprend la risques impliqués.
- Les enfants ne doivent pas jouer avec l'appareil. Nettoyage et entretien utilisateur ne doit pas être fait par des enfants sans surveillance.
- Si le cordon d'alimentation est endommagé, il doit être remplacé par le fabricant ou son agent de service ou une personne qualifiée afin d'éviter tout danger.
- Assurez-vous que le ventilateur est éteint à partir du réseau d'alimentation avant de retirer la garde.
- Éliminez le matériel d'emballage de manière écologique et inaccessible aux enfants. Il y a un risque d'étouffement, par exemple en avalant !



A propos du mode d'emploi

Lisez attentivement le mode d'emploi avant d'utiliser le ventilateur CasaFan. Conservez-le à portée de la main. Ne donnez jamais le ventilateur à une autre personne sans son mode d'emploi.

| Explication des symboles: | | |
|--|--|--|
|  Avertissement : Tension électrique gratuite |  Attention : |  Attention : |
| Avertit d'un danger immédiat pour la vie dû à la tension électrique. | Indique les risques pour votre santé et les risques de blessures éventuelles. | Avertit des dommages environnementaux et matériels. |

Utilisation prévue : Le ventilateur de sol Speed-G est destiné à la circulation de l'air à l'intérieur avec de l'air ambiant non agressif en respectant les consignes de sécurité et les données techniques. Il peut être utilisé dans des applications commerciales. En option, il peut être fixé au mur.

Utilisation contraire à la finalité prévue : L'utilisation à l'extérieur, dans des machines, dans des garages ainsi que dans des locaux menacés par le feu et les explosions n'est pas autorisée. Il n'est pas permis de modifier l'appareil.

Caractéristiques techniques :

| Type : | SPEED 40 G | SPEED 50 G |
|----------------------------------|--------------------|-----------------|
| Tension nominale : | 220 - 240 V, 50 Hz | |
| Puissance : | 110 W | 120 W |
| Classe de protection : | I / IP X0 | |
| Vitesses : | 3 | |
| Niveau de puissance acoustique : | 63,77 dB(A) | 69,6 dB(A) |
| Dimensions L x H x P (mm) : | 500 x 530 x 180 | 605 x 615 x 190 |
| Poids (kg) : | 5,0 | 6,2 |

Montage

 **Attention : risque de basculement !** Ne faire fonctionner le ventilateur que sur une surface stable et plane. Ne pas placer sur des tables ou similaires.

 **Attention : risque de surchauffe !** Maintenez une distance d'au moins 50 cm avec les objets et les murs.

- Déballez le ventilateur CasaFan, vérifiez si l'appareil est au complet (voir page 2) et ne présente pas de dommages apparents.

- Le ventilateur est livré entièrement monté. Une assemblée n'est pas nécessaire.
Fixation au mur : voir page 58-59.

Usage (page 58)

 **Avertissement : Risque de blessure et d'incendie !** Avant chaque utilisation, vérifiez régulièrement, mais absolument avant chaque utilisation, que le câble d'alimentation et la fiche secteur ne sont pas endommagés. Si des dommages sont visibles, l'appareil ne doit plus être utilisé.

 **Attention : fort courant d'air !** - Ne pas orienter le ventilateur directement vers les personnes.

- Après utilisation, couper l'alimentation électrique de l'appareil à l'aide de l'interrupteur principal (A).

Comportement en cas d'urgence

 **Attention : Risque de blessure!** En cas de dommages visibles, de bruits inhabituels, de fortes vibrations et/ou de fonctionnement défectueux, éteignez immédiatement l'appareil, retirez la fiche secteur et empêchez toute remise en marche.

1. En cas d'urgence, retirez la fiche de la prise de courant.
2. Faire sortir les personnes de la zone de danger.
3. Protégez le ventilateur contre le démarrage.
 - Le ventilateur ne doit pas être remis en service avant qu'un électricien qualifié ait éliminé la cause de la panne et l'ait libéré pour le réutiliser.

Instructions d'entretien/nettoyage

 **Avertissement :** Débrancher l'appareil du secteur en débranchant la fiche ou en coupant l'alimentation électrique avant d'effectuer des travaux de nettoyage ou d'entretien.

- L'entretien de routine doit être effectué une fois par an, plus tôt en cas de fort encrassement.
- Nettoyez la surface du boîtier ainsi que la grille de protection avec un chiffon sec et une brosse douce et n'utilisez pas d'essence ou d'un produit de nettoyage inflammable similaire.
- Pour le reste, l'appareil ne nécessite aucun entretien.

Conservation

- Si vous n'utilisez pas le ventilateur pendant une longue période, gardez-le dans un endroit sec.
- Vous pouvez également recouvrir votre appareil pour le protéger de la poussière ou de la saleté.

| Aide en cas d'incident | | |
|---|---|---|
| Incident | Cause | Remède |
| Le rotor ne tourne pas. | Vitesse positionnée sur « 0 » | Mettre l'appareil en marche |
| | Fiche secteur non branchée | Brancher la fiche secteur |
| | Le fusible de l'installation domestique est défectueux | Vérifier le fusible de l'installation domestique |
| | La protection contre la surchauffe du moteur s'est déclenchée | Retirez la fiche de la prise de courant. Remplacer l'appareil |
| Si l'incident ne trouve pas sa solution avec les remèdes proposés, contacter un centre de services agréé. | | |

Réparation

 **Avertissement :** L'ouverture de l'appareil est l'affaire exclusive d'un spécialiste !

- Si le câble secteur de cet appareil est endommagé, il ne doit être remplacé que par l'atelier de réparations désigné par le fabricant un outillage spécial étant nécessaire.

Aliénation

 **Signification du symbole « Élimination »**

Ne jetez en aucun cas l'appareil avec les déchets ménagers normaux. Ce produit est soumis à la directive européenne 2012/19/UE. Cette directive définit le cadre d'une reprise et d'un recyclage des appareils usagés valables dans toute l'UE.



- Éliminez les matériaux d'emballage et les appareils mis hors service conformément aux dispositions actuellement en vigueur dans votre pays. Reportez-vous aux instructions de la page 60.

- La tensione indicata sulla targa dati deve corrispondere alla tensione di rete disponibile. L'impianto elettrico domestico deve essere collegato a terra e deve essere adeguatamente fuso.
- L'apparecchio deve essere messo in funzione solo completamente assemblato!
- L'apparecchio può essere utilizzato solo su una superficie piana e stabile. Non appoggiare su tavoli o simili.
- Posare la linea di alimentazione in modo che non vi sia pericolo di inciampo e che quindi non vi sia la possibilità di ribaltare l'apparecchio.
- Non inserire alcun oggetto attraverso la griglia di protezione! Prima di mettere in funzione il ventilatore, rimuovere gli oggetti che possono essere aspirati dall'area di aspirazione! Tenere gli indumenti larghi, ad es. sciarpe con frange, lontani dalla griglia di protezione!
- Non toccare mai l'unità con le mani bagnate o umide. Non utilizzare mai i dispositivi se si è a piedi nudi.
- Non esporre il ventilatore ad un getto d'acqua diretto.
- Non immergere mai un apparecchio elettrico in acqua o altri liquidi.
- Le prolunghe devono essere testate da un tecnico qualificato e devono essere adatte alle prestazioni specificate.
- Non esporre l'apparecchio a influssi ambientali dannosi (pioggia, forte irraggiamento solare, ecc.).
- Non scollegare il cavo di alimentazione dalla presa a muro. Afferrare la spina e non il cavo quando lo si estrae.
- Spegnerne l'unità e scollegare il cavo di alimentazione prima di effettuare la pulizia e quando si sposta la ventola.
- Non utilizzare il dispositivo in luoghi dove possa cadere in acqua o essere spinto all'interno dello stesso. Non raggiungere mai l'apparecchio che è caduto in acqua. Disinserire immediatamente il fusibile di rete e scollegare la spina di rete.
- Questo apparecchio può essere utilizzato da bambini di età superiore a 8 anni e da persone con capacità fisiche, sensoriali o mentali ridotte o con scarsa esperienza e conoscenza, a condizione che sia stata fornita una supervisione adeguata o istruzioni dettagliate per l'uso dell'apparecchio e che questi ne comprendano i pericoli.
- I bambini non possono giocare con l'apparecchio. La pulizia e la manutenzione da parte dell'utente non devono essere effettuate dai bambini senza la supervisione di un adulto.
- Se il cavo di alimentazione è danneggiato, deve essere sostituito dal produttore o dal suo rappresentante di assistenza o da una persona qualificata per evitare qualsiasi rischio.
- Smaltire il materiale d'imballaggio in modo che sia inaccessibile ai bambini. Pericolo di soffocamento!



Sulle istruzioni per l'uso

Prima di utilizzare il ventilatore CasaFan, leggete con attenzione le relative istruzioni e conservatele a portata di mano. In caso di trasferimento del ventilatore a terzi, accludete sempre le relative istruzioni per l'uso.

| Significato dei simboli: | | |
|--|--|--|
|  Avvertenza: Pericolo tensione elettrica |  Attenzione: |  Attenzione: |
| Avverte di un pericolo immediato per la vita a causa della tensione elettrica. | Avverte di un pericolo per l'utente. | Indica i rischi per la salute e i possibili rischi di lesioni. |

Uso previsto: Il ventilatore da pavimento Speed-G è utilizzato per la circolazione dell'aria in ambienti interni con aria ambiente non aggressiva, nel rispetto delle istruzioni di sicurezza e dei dati tecnici. Può essere utilizzato in applicazioni commerciali. Il montaggio a parete è possibile come opzione.

Uso contrario allo scopo previsto: Non è consentito l'uso all'aperto, in macchine, in garage e in locali a rischio di incendio e di esplosione. Non sono consentite modifiche al dispositivo.

Dati tecnici:

| Tipo: | SPEED 40 G | SPEED 50 G |
|----------------------------|--------------------|-----------------|
| Tensione di rete: | 220 - 240 V, 50 Hz | |
| Potenza: | 110 W | 120 W |
| Classe di protezione: | I / IP X0 | |
| Regolazioni velocità: | 3 | |
| Potenza sonora: | 63,77 dB(A) | 69,6 dB(A) |
| Dimensioni L x A x P (mm): | 500 x 530 x 180 | 605 x 615 x 190 |
| Peso: (kg): | 5,0 | 6,2 |

Montaggio

 **Attenzione: Pericolo di ribaltamento!** Utilizzare il ventilatore solo su una superficie stabile e piana. Non collocare su tavoli o simili.

 **Attenzione: Pericolo di surriscaldamento!** Tenere una distanza di almeno 50 cm da oggetti e pareti.

- Rimuovere l'imballo del ventilatore CasaFan. Verificare la completezza del contenuto (vedi pag. 2) e l'assenza di danni evidenti.

- Il ventilatore viene fornito completamente assemblato. Non è necessario un montaggio.

- Montaggio a parete: vedere pagina 58-59.

Operazione (pagina 58)

 **Avvertenza: Pericolo di lesioni e di incendio!** Controllare regolarmente, ma assolutamente prima di ogni utilizzo, l'eventuale presenza di danni al cavo e alla spina di rete. Se il danno è visibile, l'apparecchio non può più essere utilizzato.

 **Attenzione: forte flusso d'aria!** - Non puntare il ventilatore direttamente verso le persone.

- Dopo l'uso, disinserire l'alimentazione elettrica dell'apparecchio con l'interruttore principale (A).

Comportamento in caso di emergenza

 **Attenzione: Rischio di lesioni!** In caso di danni visibili, rumori insoliti, forti vibrazioni e/o funzionamento difettoso, spegnere immediatamente l'apparecchio, estrarre la spina di rete e assicurarlo contro la riaccensione.

1. In caso di emergenza, estrarre la spina dalla presa.
 2. Allontanare le persone dalla zona di pericolo.
 3. Bloccare la ventola contro l'avviamento.
- Il ventilatore non deve essere rimesso in funzione finché un elettricista qualificato non ha eliminato la causa del guasto e lo ha rilasciato per il riutilizzo.

Istruzioni di manutenzione/pulizia

 **Avvertenza:** Scollegare l'apparecchio dalla rete elettrica scollegando la spina o spegnendo l'impianto elettrico prima di effettuare qualsiasi operazione di pulizia o manutenzione.

- La manutenzione ordinaria deve essere effettuata una volta all'anno, o prima in caso di sporco intenso.
- Pulire la superficie dell'alloggiamento e la griglia di protezione con un panno asciutto e una spazzola morbida. Non utilizzare benzina o un detergente infiammabile simile.
- Inoltre, il apparecchio non richiede manutenzione.

Magazzinaggio

- Se non si utilizza il ventilatore per lungo tempo, conservarlo in un locale asciutto.
- È inoltre possibile coprire il dispositivo per proteggerlo da polvere o depositi di sporco.

| Istruzioni per la risoluzione dei guasti | | |
|--|---|---|
| Problema | Causa | Soluzione |
| Le pale non girano | Velocità di rotazione „0“ | Accendere l'apparecchio |
| | La spina non è inserita nella presa | Inserire la spina |
| | Difetto di funzionamento delle protezioni dell'impianto domestico | Controllare le protezioni dell'impianto |
| | È intervenuta la protezione contro il surriscaldamento del motore | Estrarre la spina di rete dalla presa. Sostituire l'apparecchio |
| Se gli interventi sopra consigliati non sono sufficienti a risolvere il problema di funzionamento, contattare un centro di assistenza autorizzato. | | |

Riparazione

 **Avvertenza:** L'apparecchio può essere smontato e riparato solo ed esclusivamente da un tecnico specializzato!

- In caso di danneggiamento del cavo di alimentazione, lo stesso può essere sostituito solo da un centro di assistenza approvato dal costruttore.

Smaltimento

 **Significato del simbolo "Eliminazione"**

Non smaltire mai l'apparecchio nei normali rifiuti domestici. Questo prodotto è soggetto alla Direttiva europea 2012/19/UE. Questa direttiva fornisce il quadro di riferimento per il ritiro e il riciclaggio dei rifiuti di apparecchiature in tutta l'UE.



- Smaltire i materiali di imballaggio e i vecchi apparecchi secondo le norme vigenti nel proprio Paese. Consultare le informazioni a pagina 60.

- La tensión indicada en la placa de características debe coincidir con la tensión de red existente. El sistema eléctrico doméstico debe estar conectado a tierra y debidamente fusionado.
- El aparato sólo se puede utilizar completamente montado!
- La unidad sólo puede ser operada en un terreno nivelado y estable. No lo coloque en mesas o similares.
- Tender el cable de red de forma que no haya peligro de tropezar y, por lo tanto, no haya riesgo de que la unidad se vuelque o se caiga.
- No introduzca objetos a través de la rejilla protectora! Antes de conectar el ventilador, retire los objetos sueltos que puedan aspirarse de la zona de aspiración. Mantenga la ropa suelta, como bufandas con flecos, lejos de la rejilla protectora!
- Nunca toque los dispositivos con las manos mojadas o húmedas. Nunca utilice los dispositivos si están descalzos.
- No exponga el ventilador a un chorro de agua directo.
- Nunca sumerja un aparato eléctrico en agua u otros líquidos.
- Los cables de extensión deben ser probados por un técnico calificado y ser adecuados para el rendimiento especificado.
- No exponga el aparato a influencias ambientales perjudiciales (lluvia, luz solar intensa, etc.).
- No desenchufe el cable de alimentación de la toma de corriente. Al desenchufar, sujete el enchufe y no el cable.
- Apague el aparato y desenchúfelo de la toma de corriente cuando no esté en uso, antes de limpiarlo y cuando mueva el ventilador de un lugar a otro.
- No utilice el aparato en lugares donde pueda caer al agua o ser empujado dentro del mismo. Nunca intente alcanzar el dispositivo que ha caído en el agua. Desconecte inmediatamente el fusible de red y desenchufe el cable de alimentación.
- Este dispositivo puede ser utilizado por niños a partir de los 8 años de edad y por personas con capacidades físicas, sensoriales o mentales limitadas o con falta de experiencia y conocimientos, siempre y cuando hayan sido supervisados adecuadamente o hayan recibido instrucciones detalladas sobre cómo utilizar el dispositivo de forma segura y comprendan los peligros que entraña.
- No se permite que los niños jueguen con el dispositivo. Los niños no deben realizar la limpieza y el mantenimiento por parte del usuario sin supervisión.
- Deshágase del material de embalaje de una manera inaccesible para los niños. ¡Peligro de asfixia!



Acerca del manual de instrucciones

Deberá leer atentamente el manual de instrucciones de servicio antes de utilizar el ventilador CasaFan. Guarde el manual en un lugar de fácil y rápido acceso. No entregue nunca el ventilador a otra persona sin el manual de instrucciones de servicio.

| Leyenda: | | |
|---|--|--|
|  Advertencia: Tensión eléctrica peligrosa |  Atención: |  Atención: |
| Advierte del peligro inmediato para la vida por el voltaje eléctrico. | Indica los riesgos para su salud y los posibles riesgos de lesiones. | Advierte de los daños ambientales y materiales. |

Uso previsto: El ventilador de suelo Speed-G se utiliza para la circulación de aire en interiores con aire ambiente no agresivo respetando las instrucciones de seguridad y los datos técnicos. Puede utilizarse en aplicaciones comerciales. Opcionalmente, se puede montar en la pared.

Uso contrario a lo previsto: No está permitido el uso al aire libre, en máquinas, en garajes ni en locales con peligro de incendio o explosión. No se permiten modificaciones en la unidad.

| Datos técnicos: | | |
|--------------------------------|--------------------|-----------------|
| Tipo: | SPEED 40 G | SPEED 50 G |
| Tensión nominal: | 220 - 240 V, 50 Hz | |
| Potencia: | 110 W | 120 W |
| Clase de protección: | I / IP X0 | |
| Graduaciones de velocidad: | 3 | |
| Nivel de potencia acústica: | 63,77 dB(A) | 69,6 dB(A) |
| Dimensiones An x Al x Pr (mm): | 500 x 530 x 180 | 605 x 615 x 190 |
| Peso (kg): | 5,0 | 6,2 |

Montaje

 **Atención: ¡Peligro de vuelco!** Utilice el ventilador únicamente sobre una superficie estable y nivelada. No colocar sobre mesas o similares.

 **Atención: ¡Peligro de sobrecalentamiento!** Manténgalo a una distancia mínima de 50 cm de objetos y paredes.

- Desembale el ventilador CasaFan y compruebe si el contenido del embalaje está completo (véase la página 2) y si el producto presenta daños visibles.

- El ventilador se suministra completamente montado. No es necesario un montaje.

Montaje en la pared: ver página 58-59.

Uso (página 58)

 **Advertencia: ¡Riesgo de lesiones y fuego!** Compruebe regularmente si el cable de alimentación y el enchufe están dañados, pero siempre antes de usarlos. Si se observa algún daño, el aparato no debe volver a utilizarse.

 **Atención: ¡fuerte flujo de aire!** - No apunte el ventilador directamente a las personas.

- Después del uso, desconectar la alimentación eléctrica del aparato en el interruptor principal (A).



Comportamiento en una emergencia

Atención: ¡Peligro de lesiones! En caso de daños visibles, ruidos extraños, vibraciones fuertes y/o averías, apague inmediatamente el aparato, desenchúfelo de la red eléctrica y asegúrelo para que no pueda volver a encenderse.

1. En caso de emergencia, saque el enchufe de la toma de corriente.
2. Sacar a las personas de la zona de peligro.
3. Asegure el ventilador contra el arranque.

- Il ventilatore non deve essere rimesso in funzione finché un elettricista qualificato non ha eliminato la causa del guasto e lo ha rilasciato per il riutilizzo.



Instrucciones de mantenimiento y limpieza

Advertencia: Desconecte el aparato de la red eléctrica desenchufando el enchufe o desconectando el sistema eléctrico antes de realizar cualquier trabajo de limpieza o mantenimiento.

- El mantenimiento rutinario debe realizarse una vez al año, o antes en caso de mucha suciedad.
- Limpie la superficie de la carcasa y la rejilla protectora con un paño seco y un cepillo suave, y no utilice gasolina o un producto de limpieza inflamable similar.
- Además, el aparato no necesita mantenimiento.

Conservación

- Si no utiliza el ventilador durante mucho tiempo, guárdelo en un lugar seco.
- También puede cubrir el dispositivo para protegerlo del polvo o la suciedad.

| Ayuda en caso de averías | | |
|--|---|--|
| Avería | Causa | Solución |
| No se mueve el rotor de aspas | Se ha ajustado el nivel de velocidad a "0" | Conecte el aparato |
| | No está enchufado | Enchúfelo |
| | El fusible de la casa está defectuoso | Compruebe el fusible de la casa |
| | La protección contra el sobrecalentamiento del motor se disparó | Saque el enchufe de la toma de corriente. Sustituir el aparato |
| Si no fuera posible subsanar la avería con las soluciones arriba indicadas es imprescindible desenchufar el aparato. | | |



Reparación

Advertencia: ¡Sólo un técnico especialista está autorizado a abrir el aparato y realizar las reparaciones!

- En caso de haberse dañado el cable de alimentación de la red del aparato, éste deberá sustituirse exclusivamente en un taller autorizado por el fabricante.

Evacuación



Significado del símbolo "cubo de basura"

No tire nunca el aparato a la basura doméstica normal. Este producto está sujeto a la Directiva Europea 2012/19/UE. Esta directiva establece el marco para la recogida y el reciclaje de residuos de aparatos en toda la UE.

- Elimine los materiales de embalaje y los aparatos viejos de acuerdo con la normativa vigente en su país. Consulte la información de la página 60.

Indicações de segurança



Tradução das instruções originais

- A tensão de alimentação tem de estar de acordo com os dados da tensão especificados na placa de características. O sistema eléctrico doméstico deve ser ligado à terra e devidamente fundido.
- O ventilador não pode ser colocado em funcionamento sem estar totalmente montado!
- A unidade só pode ser operada em terreno plano e estável. Não coloque em mesas ou similares.
- O cabo de alimentação deve ser disposto de forma a evitar qualquer risco de tropeçar e consequente derrube ou queda do aparelho.
- Não introduzir objetos no interior da grelha de proteção! Antes de ligar o ventilador, retire da zona de admissão de ar os objetos soltos que possam ser sugados! Não usar roupa folgada perto da grelha de proteção, por ex. lenços/cachecóis com franjas!
- Nunca tocar no aparelho com as mãos molhadas ou húmidas. Se estiver descalço, não toque no aparelho.
- Não exponha o ventilador a um jacto de água directo.
- Nunca mergulhe um aparelho eléctrico em água ou outros líquidos.
- Os cabos de extensão devem ser testados por um técnico qualificado e ser adequados para o desempenho especificado.
- Não expor o aparelho a influências prejudiciais do meio ambiente (chuva, radiação solar intensa, etc.).
- Não puxe a ficha pelo cabo, quando a quiser retirar da tomada. Ao puxar, para retirar da tomada, segure a ficha e não o cabo.
- Desligue o ventilador e retire-o da tomada, sempre que não o estiver a utilizar, antes de o limpar e quando o mudar de sítio.
- Não utilize o aparelho em locais com risco de queda ou derrube para dentro de água. Se o aparelho cair para dentro de água, não pegue nele. Desligue imediatamente o fusível de alimentação eléctrica e retire a ficha da tomada.
- Este aparelho pode ser utilizado por crianças a partir dos 8 anos e por pessoas com capacidades físicas, sensoriais ou mentais limitadas, ou falta de experiência e conhecimentos, contanto que estas se encontrem sob supervisão adequada ou recebam orientação detalhada sobre a utilização segura do aparelho e que estejam cientes dos perigos a que estão sujeitas.
- As crianças não podem brincar com o aparelho. Os trabalhos de limpeza e manutenção a cargo do utilizador não podem ser executados por crianças sem supervisão.
- Eliminar o material de embalagem de uma forma inacessível para as crianças. Perigo de asfixia!



Acerca das instruções de utilização

Antes de utilizar a ventoinha CasaFan, leia atentamente as instruções de utilização. Guarde as instruções de utilização e tenha-as sempre à mão. Nunca dê a ventoinha a outras pessoas sem lhes passar também as instruções de utilização.

| Legenda: | | |
|---|---|---|
|  Advertência: Corrente eléctrica |  Cuidado: |  Atenção: |
| Avisos de perigo imediato de vida por voltagem eléctrica. | Advierte de los peligros para su salud y de los posibles riesgos de lesiones. | Advierte de los daños ambientales y materiales. |
| <p>Utilização pretendida: O ventilador de chão Speed-G é utilizado para a circulação de ar no interior com ar ambiente não agressivo, em conformidade com as instruções de segurança e os dados técnicos. Pode ser utilizado em aplicações comerciais. A montagem na parede é possível como opção.</p> <p>Utilização contrária à finalidade pretendida: Não é permitida a utilização no exterior, em máquinas, em garagens e em compartimentos com risco de incêndio ou explosão. Modificações no dispositivo não são permitidas.</p> | | |
| Dados técnicos: | | |
| Tipo: | SPEED 40 G | SPEED 50 G |
| Tensão nominal: | 220 - 240 V, 50 Hz | |
| Potência: | 110 W | 120 W |
| Tipo de protecção: | I / IP X0 | |
| Velocidades de rotação: | 3 | |
| Nível de potência sonora: | 63,77 dB(A) | 69,6 dB(A) |
| Dimensões L x A x P (mm): | 500 x 530 x 180 | 605 x 615 x 190 |
| Peso (kg): | 5,0 | 6,2 |

Montagem

 **Cuidado: Perigo de tombar!** Operar o ventilador apenas numa superfície estável e nivelada. Não colocar sobre mesas ou similares.

 **Atenção: Perigo de sobreaquecimento!** Manter uma distância mínima de 50 cm de objectos e paredes.

- Tire a ventoinha CasaFan da embalagem e verifique se todos os componentes estão presentes (ver página 2) e se existem danos visíveis.
- O ventilador é fornecido completamente montado. Uma montagem não é necessária. Montagem na parede: ver página 58-59.

Operação (Página 58)

 **Advertência: Risco de ferimentos e incêndio!** Verifique regularmente o cabo de alimentação e a ficha quanto a danos, mas sempre antes de usar. Se qualquer dano for visível, o aparelho não deve ser utilizado novamente.

 **Cuidado: forte fluxo de ar!** - Não apontar o ventilador diretamente para as pessoas.

- Depois de usar o aparelho, volte a desligá-lo da alimentação no interruptor principal (A).



Comportamento em uma emergência

Cuidado o: Perigo de ferimento! Em caso de danos visíveis, a ocorrência de ruídos estranhos, vibrações fortes e/ou funcionamento defeituoso, desligue imediatamente o aparelho, puxe a ficha da rede eléctrica e proteja-o contra ser ligado novamente.

1. Em caso de emergência, puxe a ficha da tomada.
 2. Tirar as pessoas da zona de perigo.
 - 3 Proteja o ventilador contra o arranque.
- O ventilador não deve ser colocado novamente em funcionamento até que um electricista qualificado tenha eliminado a causa da falha e o tenha libertado para reutilização.



Indicações de manutenção/limpeza

Advertência: Antes de realizar trabalhos de limpeza ou de manutenção no aparelho, desligue-o da corrente, retirando a ficha da tomada ou desligando o quadro elétrico.

- A manutenção de rotina deve ser efectuada uma vez por ano, ou mais cedo em caso de sujidade intensa.
- Limpe a superfície da estrutura base e a grelha de protecção com um pano de limpeza seco e um pincel de cerdas suaves. Não limpar com gasolina ou qualquer outro produto de limpeza facilmente inflamável.
- De resto, o aparelho não necessita de manutenção.

Armazenamento

- Se não for utilizar o ventilador durante um longo período de tempo, guarde-o num local seco.
- Pode também cobrir o aparelho, se pretender protegê-lo de deposições de pó ou sujidade.

| Resolução de problemas | | |
|--|---|---|
| Problema | Causa | Resolução |
| As pás não rodam | A velocidade de rotação está em „0“ | Ligue o aparelho |
| | A ficha não está ligada à tomada | Ligue a ficha |
| | O disjuntor geral tem um defeito | Verifique o disjuntor geral |
| | A protecção de sobreaquecimento do motor disparou | Puxe a ficha da tomada para fora da tomada. Substituir o aparelho |
| Se estes passos não resolverem o problema, contacte um centro de assistência autorizado. | | |



Reparação

Advertência: O aparelho só pode ser aberto e reparado por um técnico devidamente qualificado!

- Se o cabo de alimentação deste aparelho estiver danificado, o mesmo só deve ser substituído por um serviço de reparações designado pelo fabricante devido.

Eliminação



Significado do símbolo „caixote do lixo“

Nunca elimine o aparelho no lixo doméstico normal. Este produto está sujeito à Directiva Europeia 2012/19/UE. Esta directiva fornece o quadro para a recolha e reciclagem de resíduos de equipamentos eléctricos e electrónicos a nível da UE.



- Elimine os materiais de embalagem e os aparelhos velhos de acordo com as normas em vigor no seu país. Consulte as informações na página 60.

- Spændingen, der er angivet på typeskiltet, skal være i overensstemmelse med den eksisterende netspænding. Det elektriske husnetværk skal være jordet og korrekt sikret.
- Apparatet må kun være i drift, når det er komplet monteret!
- Enheden må kun betjenes på jævnt, stabilt underlag. Læg ikke på borde eller lignende.
- Ledningen skal lægges således, at der ikke er fare for at snuble, og at apparatet derved ikke kan vælte eller trækkes ned fra underlaget.
- Stik ikke genstande gennem beskyttelsesgitret! Løse genstande, der kan suges ind i ventilatoren, skal fjernes fra indsugningsområdet, inden ventilatoren tændes! Løst tøj som f. eks. tørklæder med frynser må ikke komme i nærheden af beskyttelsesgitret!
- Rør aldrig ved apparatet med våde eller fugtige hænder. Brug aldrig apparatet i bare tæer.
- Udsæt ikke ventilatoren for direkte vandstråler.
- Nedsenk aldrig et elapparat i vand eller andre væsker.
- Forlængerledninger skal kontrolleres af en kvalificeret tekniker og egnet til den specificerede ydelse.
- Udsæt ikke apparatet for skadelige udefra kommende påvirkninger (regn, kraftig sol osv.).
- Træk ikke i ledningen, når stikket skal trækkes ud af stikkontakten. Tag fat i selve stikket og ikke i ledningen.
- Sluk for apparatet, og træk netstikket, når apparatet ikke er i brug, når det skal rengøres og når du flytter det.
- Brug ikke apparatet på steder, hvor det kan falde/skubbes i vandet. Grib aldrig efter apparatet, hvis det er faldet i vandet. Sluk straks for strømmen, og træk stikket.
- Dette apparat kan bruges af børn fra 8 år og af personer med nedsatte fysiske, sensoriske eller intellektuelle evner eller manglende erfaring og viden, hvis de er under passende opsyn eller hvis der er givet udførlige instruktioner om sikker brug af apparatet og personerne forstår, hvilke farer der er forbundet med brugen.
- Børn må ikke lege med apparatet. Rengøring og vdligeholdelse må kun udføres af børn, hvis de er under opsyn.
- Bortskaf emballagematerialet, som børn ikke har adgang til. Der er en risiko for kvælning, f.eks. ved at sluge!



Om betjeningsvejledningen

Inden du tager CasaFan-ventilatoren i brug, skal betjeningsvejledningen læses omhyggeligt igennem. Gem betjeningsvejledningen, så den altid er ved hånden. Overdrag aldrig ventilatoren uden betjeningsvejledning til en anden person.

| Signaturforklaring: | | |
|--|---|---|
|  Advarsel: Farlig elektrisk spænding |  Forsigtig: |  Forsigtig: |
| Advarer brugeren mod skader forårsaget af elektrisk spænding. | Advarer om farer for dit helbred og mulig risiko for personskade. | Advarer om miljø- og ejendomsskade. |

| Tilsluttet anvendelse: Gulvventilatoren Speed-G bruges til indendørs luftcirkulation med ikke-aggressiv rumluft i overensstemmelse med sikkerhedsinstruktionerne og de tekniske data. Vægmontering er mulig som ekstraudstyr. Ventilatoren kan også bruges kommercielt. | | |
|--|--------------------|-----------------|
| Forkert brug: Brug udendørs, i maskiner, i garager og i rum med brand- eller eksplosionsfare er ikke tilladt. Ændringer af enheden er ikke tilladt. | | |
| Tekniske data: | | |
| Type: | SPEED 40 G | SPEED 50 G |
| Netspænding | 220 - 240 V, 50 Hz | |
| Effekt: | 110 W | 120 W |
| Beskyttelsesklasse | I / IP X0 | |
| Antal hastighedstrin : | 3 | |
| Lydeffektniveau: | 63,77 dB(A) | 69,6 dB(A) |
| Dimensioner B x H x D (mm): | 500 x 530 x 180 | 605 x 615 x 190 |
| Vægt (kg): | 5,0 | 6,2 |

Montering

 **Forsigtig: Fare for at vælte!** Brug kun ventilatoren på en stabil, plan overflade. Må ikke placeres på borde eller lignende.

 **Forsigtig: Risiko for overophedning!** Hold mindst 50 cm afstand til genstande og vægge.

- CasaFan-ventilatoren pakkes ud og kontrolleres for fuldstændighed (se side 2) og synligeskader.
- Ventilatoren leveres færdigmonteret. Montering er ikke nødvendig
Vægmontering: se side 58-59.

Betjening (Side 58)

 **Advarsel: Risiko for personskade og brand!** Kontroller strømkablet og stikket regelmæssigt for skader, men altid inden hver brug. Hvis der er skade, kan enheden muligvis ikke længere bruges

 **Forsigtig: Kraftig luftstrøm!** - Ret ikke blæseren direkte mod mennesker.

- Sluk apparatet ved hovedafbryderen (A) efter endt brug.



Opførsel i en nødsituation



Forsigtig: Risiko for personskade! I tilfælde af synlig skade, usædvanlig støj, stærke vibrationer og / eller dårlig funktion, skal du straks slukke for enheden, trække netstikket ud og sikre det mod at blive tændt igen.

1. Træk netstikket ud af stikkontakten i en nødsituation.
2. Bring folk ud af fareområdet.
3. Sik ventilatoren mod opstart.

- Ventilatoren må først tages i brug igen, når en kvalificeret elektriker har fjernet årsagen til fejlen og har frigivet den til genbrug.



Vedligeholdelses-/rengøringsanvisninger

Advarsel: Inden enhver type af rengørings- eller vedligeholdelsesarbejde skal apparatets strømfor- syning afbrydes ved at trække stikket eller ved at slukke apparatet.

- Rutinemæssig vedligeholdelse skal udføres en gang om året, eller tidligere i tilfælde af kraftig tilsmudsning.
- Rengør kabinettets overflade og beskyttelsesgitret med en tør klud og en blød pensel. Brug ikke benzin eller andre let antændelige rengøringsmidler.
- Enheden er ellers vedligeholdelsesfri.

Opbevaring

- Hvis ventilatoren ikke bruges i længere tid, skal den opbevares i et tørt rum.
- Du kan desuden tildække apparatet for at beskytte det mod støv eller smudsaflejringer.

| Afhjælpning af fejl | | |
|--|---|---|
| Fejl | Årsag | Afhjælpning |
| Rotor kører ikke | Omdrejningstal på trin "0" | Apparatet tændes |
| | Stikket er ikke sat i | Stikket sættes i stikkontakten |
| | Stikket sættes i stikkontakten | Sikringen i husinstallationen kontrolleres |
| | Beskyttelse mod overophedning af motor udløst | Træk stikket ud af stikkontakten. Udskift apparat |
| Kan fejlen ikke afhjælpes ved de nævnte tiltag, skal du kontakte et autoriseret kundeservice-center. | | |



Reparere

Advarsel: Apparatet må kun åbnes og repareres af en fagmand!

- Såfremt netledningen på dette apparat beskadiges, må det kun udskiftes af et af producenten anvist værksted.



Bortskaffelse

Betydningen af symbolet „skraldespand“

Bortskaf aldrig apparatet med det almindelige husholdningsaffald. Dette produkt er omfattet af det europæiske direktiv 2012/19/EU. Dette direktiv danner rammen for tilbagetagelse og genbrug af affaldsudstyr i hele EU.

- Bortskaf emballagematerialer og gamle apparater i overensstemmelse med de gældende regler i dit land. Der henvises til oplysningerne på side 60.

- Spänningen som anges på typskylten måste överensstämma med den befintliga nätspänningen. Elhusnätet måste vara jordat och ordentligt säkrat.
- Utrustningen får endast användas komplett monterad!
- Enheten får endast användas på jämnt, stabilt underlag. Lägg inte på bord eller liknande.
- Lägg nätkabeln på ett sätt så att den inte utgör någon snubbelrisk och att det därmed inte är möjligt att välta eller dra ned utrustningen.
- Stick inte in föremål genom skyddsgallret! Ta bort lösa föremål som fläkten kan suga till sig innan du slår på fläkten! Håll löst sittande kläder såsom t ex halsdukar med fransar borta från skyddsgallret!
- Rör aldrig vid utrustningen med våta eller fuktiga händer. Använd aldrig utrustningen när du är barfota.
- Utsätt inte fläkten för direkta vattenstrålar.
- Doppa aldrig elektrisk utrustning i vatten eller andra vätskor.
- Förlängningssladdar måste kontrolleras av en kvalificerad tekniker och lämpliga för den angivna prestanda.
- Utsätt inte utrustningen för skadlig miljöpåverkan (regn, starkt solljus osv.).
- Dra inte ut nätkontakten ur vägguttaget genom att hålla i sladden. Ta tag i kontakten och inte i kabeln när du drar ut kontakten.
- Stäng av utrustningen och dra ut nätkontakten när utrustningen inte används, före rengöring, och när fläkten flyttas från ett ställe till ett annat.
- Använd inte utrustningen på platser där den kan falla eller knuffas ned i vattnet. Försök aldrig gripa tag i utrustningen om den fallit ner i vattnet. Stäng omedelbart av nätsäkring och dra ut nätkontakten.
- Denna utrustning kan användas av barn från 8 år och personer med begränsad fysisk, sensorisk eller mental förmåga eller bristande erfarenhet och kunskap om de hålls under lämplig uppsikt eller om de har instruerats utförligt om en säker användning av utrustningen och om de förstår vilka faror som användningen kan medföra.
- Barn får inte leka med utrustningen. Rengöring och användarunderhåll får ej utföras av barn utan uppsikt.
- Kassera förpackningsmaterialet på ett miljömedvetet sätt och otillgängliga för barn. Det finns en risk för kvävning, t.ex. genom att svälja!



Om bruksanvisningen

Var god läs igenom bruksanvisningen noggrant innan Du använder CasaFan-ventilatorn. Förvara bruksanvisningen där den är lättåtkomlig. Ge aldrig ventilatorn vidare till andra personer utan bruksanvisning.

| Förklaringar: | | |
|---|---|---------------------------------------|
| Varning: Fartig elektrisk spänning | Varning: | Akta: |
| Varnar användaren för skador som orsakas av elektrisk spänning. | Varnar för faror för din hälsa och risk för skador. | Varnar för miljö- och egendomsskador. |

Avsedd användning: Golvfläkten Speed-G används för luftcirkulation inomhus med icke-aggressiv rumsluft i enlighet med säkerhetsanvisningarna och de tekniska data. Fläkten kan också användas kommersiellt. Vägghmontering är möjligt som tillval.

Felaktig användning: Användning utomhus, i maskiner, i garage och i brand- eller explosionsfarliga utrymmen är inte tillåten. Ändringar av enheten är inte tillåtna.

Tekniska data:

| Typ: | SPEED 40 G | SPEED 50 G |
|--------------------------|--------------------|-----------------|
| Spänning i huvudledning: | 220 - 240 V, 50 Hz | |
| Effekt: | 110 W | 120 W |
| Skyddsklass: | I / IP X0 | |
| Antal varvtal: | 3 | |
| Ljudeffektnivå: | 63,77 dB(A) | 69,6 dB(A) |
| Mått B x H x D (mm): | 500 x 530 x 180 | 605 x 615 x 190 |
| Vikt (kg): | 5,0 | 6,2 |

Montering

Varning: Risk för att fläkten välter! Fläkten får endast användas på ett stabilt och jämnt underlag. Placera inte på bord eller liknande.

Akta: Risk för överhettning! Håll minst 50 cm avstånd till föremål och väggar.

- Packa upp CasaFan-ventilatorn och kontrollera att den är komplett (se sidan 2) och inte har några synbara skador.
- Fläkten levereras helt monterad. Montering är inte nödvändigt. Vägghmontering: se sidan 58-59.

Användning (Sidan 58)

Varning: Risk för personskador och brand! Kontrollera nätsladden och kontakten regelbundet för skador, men alltid före varje användning. Om skador är synliga kan enheten inte längre användas.

Varning: Starkt luftflöde! - Rikta inte fläkten direkt mot personer.

- Efter användning ska utrustningen åter göras spänningslös med hjälp av huvudströmbrytaren (A).



Uppförande i en nödsituation

Varning: Risk för skador! Vid synliga skador, ovanligt ljud, starka vibrationer och / eller dålig funktion, stäng av enheten omedelbart, dra ut nätkontakten och säkra den mot att den slås på igen.

1. Dra i nätkontakten ur uttaget i en nödsituation.
 2. Ta människor ur faroområdet.
 3. Säkra fläkten mot uppstart.
- Fläkten får endast tas i drift igen efter att en kvalificerad elektriker har tagit bort orsaken till felet och släppt den för återanvändning.



Underhålls-/rengöringsinstruktioner

Varning: Skilj utrustningen från elnätet genom att dra ut kontakten eller genom att stänga av elsystemet innan du utför rengörings- eller underhållsarbeten.

- Rutinmässigt underhåll måste utföras en gång per år, eller tidigare vid kraftig nedsmutsning.
- Rengör kåpans yta samt skyddsgallret med en torr trasa och en mjuk pensel. Använd ingen bensin eller liknande lättantändliga rengöringsmedel.
- I övrigt är enheten underhållsfri.

Förvaring

- Om du inte tänker använda fläkten under en längre tid ska den förvaras i ett torrt utrymme.
- Du kan dessutom täcka över din utrustning för att skydda den mot damm eller smutsavlagringar.

| Hjälp vid störningar | | |
|---|------------------------------------|---|
| Störning | Orsak | Avhjälpling |
| Fläkthjulet går inte | Varvtalsnivå på "0" | Lülitage seade sisse |
| | Nätkontakten är inte instucken | Stick in nätkontakten |
| | Hushållssäkringen är defekt | Kontrollera hushållssäkringen |
| | Motorns överhettningsskydd utlöste | Dra ut nätkontakten ur uttaget. Byt ut apparat |
| Om störningen inte kan åtgärdas med ovanstående medel, ta enheten till ett auktoriserat servicecenter för reparation. | | |

Reparation



Varning: Endast en fackman får öppna och utföra reparationer av apparaten!

- Vid skador på denna apparats nätledning får denna endast ersättas av en av tillverkaren nämnd reparationsverkstad.

Avfallshantering



Betydelsen av symbolen „soptunna på hjul“

Släng aldrig apparaten i det vanliga hushållsavfallet. Denna produkt omfattas av det europeiska direktivet 2012/19/EU. Detta direktiv ger ramarna för återtagande och återvinning av avfallsapparater i hela EU.



- Kassera förpackningsmaterial och gamla apparater i enlighet med de bestämmelser som gäller i ditt land. Se informationen på sidan 60.

- Nimikilvessä ilmoitetun jännitteen on vastattava olemassa olevaa verkkojännitettä. Sähkötaloverkko on maadoitettava ja kiinnitettävä kunnolla.
- Laitetta saa käyttää vain kokonaan koottuna!
- Laitetta saa käyttää vain tasaisella, vakaalla alustalla. Älä laita pöydille tai vastaavalle.
- Lead-virtajohto niin, että laukaisua ei vaaraa ja näin ollen ei nakuksen tai vetämällä laite on mahdollinen.
- Älä laita mitään esineitä suojaverkon läpi! Poista irralliset esineet, jotka voidaan imeä imualueelta ennen puhaltimen kytkemistä! Loose vaatteet kuten Pidä huivit, joiden reunat ovat pois vartiosta!
- Älä kosketa laitetta märillä tai kosteilla käsillä. Älä koskaan käytä laitetta, kun olet paljain jaloin.
- Älä altista tuuletinta suoralle vesisuihkuille.
- Älä koskaan upota sähkölaitetta veteen tai muihin nesteisiin.
- Valmistuneen teknikon on tarkistettava jatkojohdot, jotka sopivat määritettyyn suorituskykyyn.
- Älä altista laitetta haitallisille ympäristövaikutuksille (sade, voimakas auringonvalo jne.).
- Älä vedä verkkovirtajohtoa kaapelilla pistorasiasta. Vedä ulos, tartu pistokkeesta, ei kaapelia.
- Sammuta laite ja irrota virtajohto, kun laite ei ole käytössä, kun teet ennen puhdistusta ja tuulettimen paikasta toiseen.
- Älä käytä laitetta paikoissa, joissa se voi kaatua tai työntää veteen. Älä koskaan pääse laitteeseen, joka putosi veteen. Sammuta virtapistoke välittömästi ja vedä pistoke pistorasiasta.
- Tätä laitetta voi käyttää lapset 8 vuotta tai vanhempi ja henkilöiden käytettäväksi fyysinen tai henkinen toimintakyky tai joilta puuttuu kokemusta ja tietoa, jos annettu ohjeet ja neuvot käyttää laitetta sijoitettiin turvallisesti ja he ymmärtävät vaarat siihen liittyvä.
- Lapset eivät saa pelata laitteen kanssa. Lapset eivät saa suorittaa puhdistusta ja ylläpitoa ilman valvontaa.
- Hävitä pakkausmateriaali tavalla, johon lapset eivät pääse. Tukehtumisvaara!



Käyttöohjeesta

Ennen CasaFan tuulettimen käyttöä lue käyttöohje tarkasti. Pidä käyttöohje saatavilla. Älä koskaan anna tuuletinta käytettäväksi kolmannelle henkilölle ilman käyttöohjetta.

| Tunnusten selitykset: | | |
|--|--|--|
|  Varoitus: Vaarallinen jännite |  Huomio: |  Huomio: |
| Varoittaa sähköjännitteen välittömästä hengenvaarasta. | Varoittaa terveydelle aiheutu- vista vaaroista ja mahdollisesta loukkaantumisriskistä. | Varoittaa ympäristö- ja omaisuusvahinko- ista. |

Käyttötarkoitus: Lattiatuuletinta Speed-G käytetään sisäilman kierrättämiseen ei-aggressiivisella huoneilmalla turvallisuusohjeiden ja teknisten tietojen mukaisesti. Puhallinta voidaan käyttää myös kaupallisesti. Vaihtoehtoisesti se voidaan asentaa seinälle.

Väärä käyttö: Käyttö ulkona, koneissa, autotalleissa ja tiloissa, joissa on palo- tai räjähdys- vaara, ei ole sallittua. Laitteen muutokset eivät ole sallittuja.

Tekniset tiedot:

| Tyyppi: | SPEED 40 G | SPEED 50 G |
|------------------------------|--------------------|-----------------|
| Pääjännite: | 220 - 240 V, 50 Hz | |
| Teho: | 110 W | 120 W |
| Suojausluokka: | I / IP X0 | |
| Nopeuksia: | 3 | |
| Äänitehotaso: | 63,77 dB(A) | 69,6 dB(A) |
| Mitat L × K × S (mm): | 500 × 530 × 180 | 605 × 615 × 190 |
| Paino (kg): | 5,0 | 6,2 |

Asennus

 **Huomio: Kaatumisvaara!** Käytä puhallinta vain vakaalla, tasaisella alustalla. Älä aseta pöydille tai vastaaville.

 **Huomio: Ylikuumentamisen vaara!** Pidä vähintään 50 cm:n etäisyys esineistä ja seinistä.

- Avaa pakkaus ja tarkista että kaikki osat ovat tallessa (kts sivu 2) eivätkä vaurioituneet.
- Tuuletin toimitetaan kokonaan koottuna. Kokoonpano ei ole välttämätöntä.
- Seinäasennus: katso sivu 58-59.

Käyttö (sivu 58)

 **Varoitus: Loukkaantumis- ja tulipalovaara!** Tarkista virtajohto ja pistoke säännöllisesti vaurioiden varalta, mutta aina ennen jokaista käyttöä. Jos vaurioita on näkyvissä, laitetta ei ehkä enää käytetä.

 **Huomio: Voimakas ilmavirtaus!** - Älä suuntaa tuuletinta suoraan ihmisiä kohti.

- Käytön jälkeen kytke laite uudelleen pääkytkimestä (A) uudelleen.



Käyttäytyminen hätätilanteessa

Huomio: Loukkaantumisvaara! Jos havaitset näkyviä vaurioita, epätavallisia ääniä, voimakasta tärinää ja/tai toimintahäiriöitä, kytke laite välittömästi pois päältä, irrota verkkopistoke pistorasiasta ja varmista, ettei sitä kytketä uudelleen päälle.

1. Vedä verkkopistoke pistorasiasta hätätilanteessa.
2. Vie ihmiset pois vaara-alueelta.
3. Varmista tuuletin käynnistystä vastaan.

- Puhallin voidaan ottaa uudelleen käyttöön vasta, kun pätevä sähköasentaja on poistanut vian syyn ja vapauttanut sen uudelleenkäyttöön.



Huolto / puhdistus ohjeet

Varoitus: Irrota laite virtalähteestä ennen puhdistus- tai huoltotöiden suorittamista, pistokkeen irrottamisen tai sähköjärjestelmän sammuttamisen.

- Rutiinihuolto on suoritettava kerran vuodessa tai aikaisemmin, jos likaantuminen on voimakasta.
- Puhdista kotelon pinta ja suojaava säleikkö kuivalla kankaalla ja pehmeällä harjalla. Älä käytä bensiiniä tai vastaavaa syttyvää puhdistusainetta.
- Laite on muuten huoltovapaa.

Varastointi

- Jos et aio käyttää tuuletinta pitkään, pidä se kuivassa huoneessa.
- Voit myös peittää laitteen suojaamaan sitä pölyltä tai likaantumiselta.

Vianetsintä

Varoitus: Älä koskaan käytä vaurioitunutta laitetta tai laitetta, jolla on vaurioitunut virtajohto.

| Vika | Syy | Toimenpide |
|-------------------|--|---|
| Tuuletin ei pyöri | Nopeus säädetty nolnaan | Säädä laite |
| | Pistoke väärin kytketty | Kytke oikein |
| | Varoke rikki | Tarkista varokkeet |
| | Moottorin ylikuumentumissuoja lauennut | Vedä verkkopistoke pistorasiasta. Laitteen vaihtaminen |

Jos vikaa ei voida korjata luetelluilla keinoilla, vie laite valtuutettuun asiakaspalvelukeskukseen korjausta varten.



Korjaus

Varoitus: Laitteen avaamisen ja korjaamisen saa suorittaa vain valtuutettu henkilö.

- Mikäli pääkaapeli on vaurioitunut saa sen korjata vain valtuutettu huoltaja.

Hävittäminen



„Jäteastian“ symbolin merkitys

Älä koskaan hävitä laitetta tavalliseen kotitalousjätteeseen. Tätä tuotetta koskee eurooppalainen direktiivi 2012/19/EU. Tämä direktiivi tarjoaa puitteet EU:n laajuiselle laitteiden jätteiden takaisinotolle ja kierrätykselle.

- Hävitä pakkausmateriaali ja käytöstä poistetut laitteet oman maasi määräysten mukaisesti. Huomioi sivulla 61 olevat tiedot.

- Spenningen som er angitt på merkeskiltet, må samsvare med eksisterende nettspenning. Det elektriske husnettets må være jordet og ordentlig sikret.
- Apparatet må kun betjenes helt sammen!
- Enheten må bare brukes på jevn, stabil grunn. Ikke legg på bord eller lignende.
- Før den strømkabelen, slik at ingen fare tripping og derfor ikke slå eller trekke-enheten er mulig.
- Ikke legg gjenstander gjennom beskyttelsesgitteret! Fjern løse gjenstander som kan suges fra sugepunktet før du slår på viften! Løse klær som Hold skjerf med frynser vekk fra vakt!
- Ikke rør utstyret med våte eller fuktige hender. Bruk aldri utstyret når du er barfot.
- Ikke utsett viften for direkte vannstråler.
- Ikke senk et elektrisk apparat i vann eller andre væsker.
- Forlengerledningene må kontrolleres av en kvalifisert tekniker og egnet for den spesifiserte ytelsen.
- Ikke utsett enheten for skadelige miljøpåvirkninger (regn, sterkt sollys osv.).
- Trekk ikke støpselet ut av stikkkontakten. Når du trekker ut, ta tak i kontakten og ikke kabelen.
- Slå av enheten og trekk ut strømledningen når enheten ikke er i bruk når du gjør før rengjøring og viften fra ett sted til et annet.
- Ikke bruk enheten på steder der den kan falle eller skyves i vannet. Ikke nå for enheten som falt i vannet. Slå nettstrømssikringen av umiddelbart og trekk ut støpselet.
- Denne enheten kan brukes av barn 8 år og eldre og personer med begrenset fysisk, sensoriske eller mentale evner, eller manglende erfaring og kunnskap, hvis gitt innføring eller instruksjon om bruken av apparatet ble plassert på en sikker måte, og de forstår farene forbundet med det.
- Barn kan ikke leke med enheten. Rengjøring og vedlikehold av brukeren må ikke utføres av barn uten tilsyn.
- Kast emballasjen på en måte som er utilgjengelig for barn. Kvelningsfare!



Om bruksanvisningen

Les igjennom bruksanvisningen næye før du bruker CasaFan-ventilatoren. Oppbevar bruksanvisningen på et lett tilgjengelig sted. Gi aldri ventilatoren til andre personer uten bruksanvisningen.

Tegnforklaring:

| | | |
|--|--|---------------------------------------|
| Adversel: Farlig elektrisk spenning | Forsiktig: | Se opp: |
| Advarer om øyeblikkelig livsfare fra elektrisk spenning. | Advarer om farer for helsen din og mulig risiko for personskade. | Advarer om skade på miljø og eiendom. |

Beregnet bruk: Gulvviiften Speed-G brukes til innendørs luftsirkulasjon med ikke-aggressiv romluft i samsvar med sikkerhetsinstruksjonene og de tekniske dataene. Viften kan også brukes kommersielt. Veggmontering er mulig som tilleggsutstyr.

Feil bruk: Bruk utendørs, i maskiner, i garasjer og i rom med brann- eller eksplosjonsfare er ikke tillatt. Endringer på enheten er ikke tillatt.

Tekniske data:

| Type: | SPEED 40 G | SPEED 50 G |
|----------------------------|--------------------|-----------------|
| Spänning i Hovedledning: | 220 - 240 V, 50 Hz | |
| Effekt : | 110 W | 120 W |
| Beskyttelse klasse: | I / IP X0 | |
| Antall Omdreiningstall: | 3 | |
| Lydeffektnivå: | 63,77 dB(A) | 69,6 dB(A) |
| Dimenjoner B x H x D (mm): | 500 x 530 x 180 | 605 x 615 x 190 |
| Vikt (kg): | 5,0 | 6,2 |

Montering

Forsiktig: Risiko for å velte! Viften må kun brukes på et stabilt, jevnt underlag. Skal ikke plasseres på bord eller lignende.

Se opp: Risiko for overoppheting! Hold minst 50 cm avstand til gjenstander og vegger.

- Pakk opp CasaFan-ventilatoren og kontroller at den er komplett (se side 2) og at den ikke har noen synlige skader.
- Viften leveres ferdig montert. Montering er ikke nødvendig.
Veggmontering: se side 58-59.

Drift (Side 58)

Adversel: Fare for personskade og brann! Kontroller strömledningen og støpselet regelmessig for skader, men alltid før hver bruk. Hvis det er synlig skade, kan det hende at enheten ikke lenger brukes.

Forsiktig: Sterk luftström! - Ikke rett viften direkte mot personer.

- Etter bruk, slå av enheten på hovedbryteren (A) igjen.

Oppførsel i en nødsituasjon

 **Forsiktig: Risiko for personskader!** Ved synlige skader, uvanlige lyder, sterke vibrasjoner og/eller funksjonsfeil må du umiddelbart slå av apparatet, trekke ut støpselet og sikre det mot å bli slått på igjen.

1. Koble strømledningen fra stikkkontakten i nødstillfeller.
 2. Ta folk ut av faresonen.
 3. Sikre viften mot oppstart.
- Viften må bare tas i bruk igjen etter at en kvalifisert elektriker har fjernet årsaken til feilen og har sluppet den for gjenbruk.

Vedlikehold / rengjøringsanvisninger

 **Advarsel:** Enheten før foretar noen rengjøring eller vedlikehold, ved å ta ut pluggen eller slå av det elektriske systemet, kobles fra strømmettet.

- Rutinemessig vedlikehold må utføres en gang i året, eller tidligere ved sterk tilsmussing.
- Rens overflaten av huset og den beskyttende skjerm med en tørr bomullspinne og en myk Pinsel. Verwenden Ikke bruk bensin eller lignende lett antenkelige rensedmidler.
- Enheten er ellers vedlikeholdsfri.

Lagring

- Hvis du ikke skal bruke viften lenge, må du holde den på et tørt rom.
- Du kan også dekke enheten din for å beskytte den mot støv eller smuss.

| Hjelp ved forstyrrelser | | |
|--|---------------------------------------|--|
| Forstyrrelse | Årsak | Hjelp |
| Viftehjulet går ikke | Omdreiningnivå på "0" | Slå på apparatet |
| | Stikkkontakten er ikke satt i | Sett i stikkkontakten |
| | Husets sikring er defekt | Kontroller sikringen |
| | Motorens overopphetingsvern beskyttet | Trekk støpselet ut av kontakten. Bytte ut apparatet |
| Om problemet ikke lar seg løse med disse forslag, ta enheten til et autorisert servicesenter for reparasjon. | | |

Reparasjon

 **Advarsel:** Reparasjoner må kun utføres av en kvalifisert elektriker. Enheter som ikke er reparert på riktig måte utgjør en stor risiko for brukernes helse.

- Hvis strømkabelen er skadet, kan den bare byttes ut av et verksted som er navngitt av produsenten.

Avhending

 **Betydningen av symbolet „avfallsbeholder på hjul“**

Kast aldri apparatet i vanlig husholdningsavfall. Dette produktet er underlagt det europeiske direktivet 2012/19/EU. Dette direktivet fastsetter rammene for retur og resirkulering av avfall-sutstyr i hele EU.



- Kasser emballasjemateriale og utrangert utstyr i henhold til gjeldende forskrifter i ditt land.

- Tüübisildil toodud pinge spetsifikatsioon peab vastama olemasolevale võrgupingele. Elektrimaja võrk peab olema maandatud ja korralikult kinnitatud.
- Seadet tohib kasutada ainult täielikult kokkupanduna!
- Juhtige toitejuhe nii, et pole ohtu komistamiseks ja seetõttu seadme ümberminekuks.
- Kui toitekaabel on kahjustatud, tuleb selle ohu vältimiseks välja vahetada tootja või selle klienditeenindaja või samaväärse kvalifikatsiooniga isik.
- Seadet tohib kasutada ainult tasasel, stabiilsel pinnal. Ärge asetage laudadele vms.
- Ärge kunagi kasutage seadet kohtades, kus see võib vette kukkuda või sinna suruda.
- Ärge pange esemeid läbi kaitsevõre! Enne ventilaatori sisselülitamist eemaldage imemispüürkonnast kõik lahtised esemed! Lahtised riided nagu Hoidke narmastega sallid kaitsevõrest eemal!
- Ärge kunagi puudutage seadet märgade või niiskete kätega.
- Ärge jätke ventilaatorit otsese veejoa poole.
- Ärge kunagi kastke elektriseadet vette ega muudesse vedelikesse.
- Ärge jätke seadet kahjulike keskkonnamõjude (vihm, tugev päikesevalgus jne) kätte.
- Ärge tõmmake pistikut pistikupesast kaabli küljest. Välja tõmmates haarake pistikust, mitte kaablist.
- Lülitage seade pärast kasutamist välja.
- Ühendage seade enne puhastamist ja ventilaatori ühest kohast teise teiseldamiseks lahti, kui seda ei kasutata.
- Pikenduskaablid peavad vastama ettenähtud jõudlusele ja neid peab kontrollima kvalifitseeritud elektrik.
- Seda seadet saavad kasutada lapsed alates 8. eluaastast ja piiratud füüsiliste, sensoorsete või vaimsete võimetega inimesed või kogemuste ja teadmiste puudumisega inimesed, kui seadme kasutamisel on ohutult tagatud piisav juhendamine või üksikasjalikud juhised ja nad saavad aru ohtudest. sellega seotud.
- Lapsed ei tohi seadmega mängida. Lapsed ei tohi puhastada ega hooldada ilma järelevalveta.
- Kõrvaldage pakendimaterjal keskkonnateadlikult ja lastele kättesaamatuks. On lämbumisoht, nt. neelates.



Kasutusjuhendist

Enne ventilaatori CasaFan kasutamist lugege kasutusjuhend hoolikalt läbi. Hoidke kasutusjuhendit käepärast. Ärge kunagi andke ventilaatorit teistele isikutele ilma kasutusjuhendita.

| Sümbolite selgitus: | | |
|---|---|---|
|  Hoiatus: Farlig elektrisk spenning |  Ettevaatust: |  Teate: |
| Hoiatage kasutajat elektrist tingitud ohtude eest. | Hoiatab terviseohtude ja võimalike vigastuste ohu eest. | Hoiatab keskkonnan- ja varakahjude eest. |

Sihipärane kasutamine: Põrandaventilaator Speed-G kasutatakse siseõhu ringluseks mit-teagressiivse ruumiõhuga vastavalt ohutusjuhiste ja tehniliste andmete. Ventilaatorit võib kasutada ka kaubanduslikes rakendustes. Alternatiivselt võib seda paigaldada ka seinale.

Vale kasutamine: Kasutamine välistingimustes, masinates, garaazides ja tule- või plahvatusohtlikes ruumides ei ole lubatud. Seadme muutmise pole lubatud.

Tehnilised andmed:

| Type: | SPEED 40 G | SPEED 50 G |
|-------------------------|--------------------|-----------------|
| Võrgupinge: | 220 - 240 V, 50 Hz | |
| Võimsus: | 110 W | 120 W |
| Kaitseklass: | I / IP X0 | |
| Kiiruste arv: | 3 | |
| Helivõimsuse tase: | 63,77 dB(A) | 69,6 dB(A) |
| Mõõtmed L x K x S (mm): | 500 x 530 x 180 | 605 x 615 x 190 |
| Mass (kg): | 5,0 | 6,2 |

Assamblee

 **Ettevaatust: ümbermineku oht!** Kasutage ventilaatorit ainult stabiilsel, tasasel pinnal. Ärge asetage laudadele vms.

 **Teate: ülekuumenemisoht!** Hoidke vähemalt 50 cm kaugusel esemetest ja seintest.

- Pakkige ventilaator CasaFan lahti ja kontrollige, kas kõik osad on olemas (vt lk 2) ning ega ei esine nähtavaid märke kahjustustest.
- Ventilaator tarnitakse täielikult kokkupanduna. Kokkupanek pole vajalik. Seinale paigaldamine: vt lk 58-59.

Kasutamine (lk 58)

 **Hoiatus: Vigastus- ja tuleoht!** Kontrollige toitejuhet ja pistikut regulaarselt kahjustuste suhtes, kuid alati enne iga kasutamist. Kui kahjustus on nähtav, ei pruugita seadet enam kasutada.

 **Ettevaatust: tugev õhuvool!** - Ärge suunake ventilaatorit otse inimeste poole.

- Lülitage pärast seadme kasutamist pealüliti (A) välja.



Käitumine hädaolukorras



Ettevaatust: Vigastusoh! Nähtavate kahjustuste, ebahariliku müra, tugeva vibratsiooni ja / või halva toimimise korral lülitage seade viivitamatult välja, tõmmake pistik pistikupesast välja ja kinnitage uuesti sisselülitamise eest.

1. Tõmmake hädaolukorras pistik pistikupesast välja.
 2. Viige inimesed ohualast välja.
 3. Kindlustage ventilaator käivitumise vastu.
- Ventilaatorit tohib uuesti tööle panna alles siis, kui kvalifitseeritud elektrik on rikke põhjuse kõrvaldanud ja selle taaskasutamiseks lasknud.



Hooldus-/puhastusjuhised

Hoiautus: Seade tuleb enne puhastus- ja hooldustöid toitevõrgust lahutada kas pistiku pistikupesast eemaldamise või elektriseadme väljalülitamise teel.

- Rutiinne hooldus tuleb teha kord aastas või tugeva määrdumise korral varem.
- Puhastage korpuse pinda ja kaitsevõret kuiva lapi ja pehme pintsliga. Ärge kasutage bensiini või muid kergestisüttivaid puhastusvahendeid.
- Muidu on seade hooldusvaba.

Ladustamine

- Kui te ventilaatorit pikemat aega ei kasuta, hoidke seda kuivas ruumis.
- Seadme kaitsmiseks tolmu või määrdumise eest võite selle lisaks katte alla panna.

| Abi rikete korral | | |
|---|--|--|
| Rike | Põhjus | Vastuabinõud |
| Labad ei pöörle | Kiirus on sätitud "0" peale | Lülitage seade sisse |
| | Toitepistik ei ole õigesti sisestatud | Sisestage pistik vooluvõrku |
| | Kaitse on läbi / vabasti on vigane | Kontrollige kaitset/vabastit |
| | Mootori ülekuumenemise kaitse käivitus | Tõmmake pistik pistikupesast välja. Vahetage seade välja |
| Kui rikke ei saa loetletud abinõudega kõrvaldada, viige seade volitatud klienditeenindusse parandamiseks. | | |



Remont

Hoiautus: remonti tohib teha ainult kvalifitseeritud elektrik. Korrektselt parandamata seadmed kujutavad suurt ohtu kasutajate tervisele.

- Kui toitejuhe on kahjustatud, tohib seda remontida ainult tootja nimetatud remonditöökojas tuleb välja vahetada.

Kasutuselt kõrvaldamine



Sümboli „ratastega prügikast“ tähendus

Ärge kunagi visake seadet tavaliste olmejäätmete hulka. Selle toote suhtes kohaldatakse Euroopa direktiivi 2012/19/EL. See direktiiv sätestab raamistiku kogu ELi hõlmava seadmete jäätmete tagasivõtmise ja ringlussevõtu jaoks.

- Hävitage pakendimaterjal ja kasutuselt kõrvaldatud seadmed vastavalt oma riigi eeskirjadele. Lugege teavet leheküljel 61.

- Navedba napetosti na tipski tablici se mora skladati z obstoječo napetostjo električnega omrežja. Električna hišna mreža mora biti ozemljena in pravilno pritrjena.
- Napravo uporabljate le, če je v celoti montirana!
- Napravo ne smete uporabljati samo na ravnih in stabilnih tleh. Ne postavljajte na mize ali podobno.
- Omrežni kabel položite tako, da ne bo predstavljal nevarnosti za spotikanje ter da naprave ni mogoče prevrniti ali jo povleči na tla.
- Ne vtikajte predmetov skozi zaščitno rešetko!
- Pred vklopom ventilatorja odstranite prostostoječe predmete, ki jih naprava lahko poseša!
- Pazite, da ohlapna oblačila, kot so npr. šali z resicami, ne pridejo v stik z varnostno rešetko!
- Ne dotikajte se naprave z mokrimi ali vlažnimi rokami. Naprave ne uporabljajte, če ste bos.
- Ventilatorja ne izpostavljajte neposrednim vodnim curkom.
- Ne potaplajte električne naprave v vodo ali druge tekočine.
- Podaljševalne kable mora preveriti usposobljen strokovnjak in primerne za določene zmogljivosti.
- Naprave ne izpostavljajte škodljivim okoljskim vplivom (dež, močna sončna svetloba, itd.).
- Ne vlecite omrežni vtič iz vtičnice za kabel. Ko ga izvlečete, ga primite za vtič in ne za kabel.
- Če naprava ni v uporabi, preden jo čistite in ko ventilator prestavljate iz enega mesta na drugo mesto, napravo izklopite in izvlecite kabel iz vtičnice.
- Naprave ne uporabljajte na mestih, kjer lahko pade v vodo ali jo vanjo s sunkom lahko potisnemo. Nikoli ne segajte po napravi, ki je padla v vodo. Takoj izklopite omrežno varovalko in izvlecite omrežni vtič.
- To napravo lahko uporabljajo otroci stari 8 let ali več in osebe z zmanjšanimi fizičnimi, senzoričnimi ali duševnimi sposobnostmi, ali osebe s pomanjkanjem izkušenj in znanja, če so pri tem pod ustreznim nadzorom ali so bile seznanjene z navodili za uporabo naprave na varen način ter razumejo s tem povezane posledične nevarnosti.
- Otroci se z napravo ne smejo igrati. Čiščenja in uporabniškega vzdrževanja otroci ne smejo izvajati, če pri tem niso pod nadzorom.
- Embalažo zavržite na način, ki ni dostopen otrokom. Nevarnost zadušitve!



O navodilih za uporabo

Preden začnete uporabljati ventilator CasaFan, pazljivo preberite navodila za uporabo. Shranite navodila tako, da vam bodo vedno pri roki. Če izročite ventilator drugi osebi, ji obvezno izročite tudi navodila za uporabo.

| Pojasnilo znakov: | | |
|---|---|---|
|  Opozorilo: Nevarna električna napetost |  Pozor: |  Pozor: |
| Opozarja uporabnika na nevarnost, ki jo lahko povzroči električna napetost | Opozori na nevarnosti za vaše zdravje in morebitno nevarnost poškodb. | Opozarja na škodo okolju in lastnini. |
| <p>Predvidena uporaba: Talni ventilator Speed-G se uporablja za kroženje zraka v zaprtih prostorih z neagresivnim zrakom v prostoru v skladu z varnostnimi navodili in tehničnimi podatki. Ventilator se lahko uporablja tudi v komercialnem sektorju. Namestite ga lahko tudi na steno.</p> <p>Neprimerna uporaba: Uporaba na prostem, v strojih, garažah in prostorih z nevarnostjo požara ali eksplozije ni dovoljena. Spremembe enote niso dovoljene.</p> | | |
| Tehnični podatki: | | |
| Type: | SPEED 40 G | SPEED 50 G |
| Imenska napetost: | 220 - 240 V, 50 Hz | |
| Moč: | 110 W | 120 W |
| Vrsta zaščite: | I / IP X0 | |
| Hitrosti vrtenja: | 3 | |
| Raven zvočne moči: | 63,77 dB(A) | 69,6 dB(A) |
| Mere Š × V × G (mm): | 500 × 530 × 180 | 605 × 615 × 190 |
| Teža (kg): | 5,0 | 6,2 |

Montaža



Pozor: Nevarnost prekucanja! Ventilator upravljajte le na stabilni, ravni površini. Ne postavljajte na mize ali podobno.



Pozor: Nevarnost pregrevanja! Ventilator naj bo vsaj 50 cm oddaljen od predmetov in sten.

- Ventilator CasaFan iz embalaže in preverite, ali so vsi deli prisotni (glejte stran 2) ter nepoškodovani.

- Ventilator je dobavljen v celoti sestavljen. Montaža ni potrebna.
Stenska montaža: glejte stran 58-59.

Uporaba (Stran 58)



Opozorilo: Nevarnost telesnih poškodb in požara! Redno preverjajte napajalni kabel in napajalni kabel, vendar vedno pred vsako uporabo. Če so vidne poškodbe, naprave morda ne boste več uporabljali.



Pozor: močan zračni tok! - Ventilatorja ne usmerjajte neposredno v ljudi.

- Po uporabi napravo preko glavnega stikala (A) spet odklopite iz napetosti.

Obnašanje v sili

 **Pozor: Nevarnost poškodb!** V primeru vidnih poškodb, nenavadnega hrupa, močnih vibracij in / ali slabega delovanja naprave takoj izklopite, izvlecite omrežni vtič in ga zavarujte pred ponovnim vklopom.

1. V sili izvlecite omrežni vtič iz vtičnice.
 2. Vzemite ljudi iz nevarnega območja.
 3. Zavarujte ventilator pred zagonom.
- Ventilator lahko začnete ponovno obratovati šele, ko kvalificirani električar odstrani vzrok napake in ga sprost v ponovno uporabo.

Napotki za vzdrževanje/čiščenje

 **Opozorilo:** Napravo pred vsakim čiščenjem ali vzdrževalnimi deli odklopite iz električnega omrežja tako, da izvlečete vtič ali izklopite oskrbo z elektriko.

- Redno vzdrževanje je treba opraviti enkrat na leto, v primeru močnega onesnaženja pa prej.
- Površino ohišja in zaščitno rešetko očistite s suho krpo in mehkim čopičem. Ne uporabljajte bencina ali primerljivih hitro vnetljivih čistilnih sredstev.
- Sicer enota ne potrebuje vzdrževanja.

Shranjevanje

- Če ventilatorja dalj časa ne boste uporabljali, ga shranite na suhem mestu.
- Dodatno lahko napravo pokrijete, da jo zavarujete pred prahom in kopičenjem umazanije.

| Pomoč v primeru motenj | | |
|---|--|---|
| Motnja | Vzrok | Pomoč |
| Vetnica se ne vrti | Hitrost vrtenja je nastavljena na „0“ | Vklopite napravo |
| | Vtič ni priključen v vtičnico | Priključite vtič v vtičnico |
| | Varovalka je pregorela. | Preverite varovalko |
| | Izključena zaščita pred pregrevanjem motorja | Izvlecite omrežni vtič iz vtičnice. Nadomestiti aparat |
| Če napake ni mogoče odpraviti s sezname, odnesite napravo v pooblaščen servisni center. | | |

Popravilo

 **Opozorilo:** Popravila sme opraviti samo usposobljeni električar. Naprave, ki niso pravilno popravljene, predstavljajo veliko tveganje za zdravje uporabnikov.

- Če je napajalni kabel poškodovan, ga sme zamenjati samo servisna delavnica, ki jo je imenoval proizvajalec.

Odlaganje med odpadke



Pomen simbola „smetnjak na kolesih“

Naprave nikoli ne odvrzite med običajne gospodinske odpadke. Za ta izdelek velja Evropska direktiva 2012/19/EU. Ta direktiva določa okvir za prevzem in recikliranje odpadne opreme po vsej EU.



- Embalažni material in zavrženo opremo odstranite v skladu s predpisi svoje države. Preberite informacije na strani 61.

- Napätie uvedené na typovom štítku musí zodpovedať existujúcemu sieťovému napätiu. Elektrická domová sieť musí byť uzemnená a riadne zabezpečená.
- Prístroj smie byť riadený len úplne!
- Zariadenie sa smie prevádzkovať iba na vodorovnej a stabilnej zemi. Nedávajte na stoly alebo podobné.
- Sieťový kábel vytiahnite tak, aby nedošlo k žiadnemu nebezpečenstvu vypnutia a tým k prevrhnutiu alebo vytiahnutiu zariadenia.
- Neumiestňujte žiadne predmety cez ochrannú mriežku! Pred zapnutím ventilátora odstráňte voľné predmety, ktoré sa môžu odsasť zo sacieho priestoru! Voľné oblečenie ako napr. Udržujte šály so strapcami mimo strážcu!
- Nikdy sa nedotýkajte zariadenia mokrými alebo vlhkými rukami. Nikdy nepoužívajte zariadenie, ak ste bosí.
- Nevystavujte ventilátor priamym prúdom vody.
- Nikdy neponárajte elektrický spotrebič do vody alebo iných kvapalín.
- Predlžovacie káble musia byť skontrolované kvalifikovaným technikom a vhodné pre špecifikovaný výkon.
- Nevystavujte zariadenie škodlivým vplyvom prostredia (dážď, silné slnečné žiarenie atď.).
- Neťahajte sieťovú zástrčku káblom zo zásuvky. Pri vytiahnutí uchopte zástrčku a nie kábel.
- Pred čistením a pri presúvaní ventilátora z jedného miesta na druhé vypnite napájanie a odpojte napájací kábel, keď ho nepoužívate.
- Zariadenie nepoužívajte na miestach, kde by mohlo dôjsť k pádu alebo do vody. Nikdy sa nedotýkajte zariadenia, ktoré padlo do vody. Ihneď vypnite sieťovú poistku a vytiahnite sieťovú zástrčku.
- Tento prístroj môže byť použitý u detí od 8 rokov a staršie a osoby s obmedzenými telesnými, zmyslovými alebo duševnými schopnosťami, alebo nedostatkom skúseností a znalostí, ak pod dohľadom alebo inštrukcie týkajúce sa použitia zariadenia bola umiestnená bezpečným spôsobom a chápu nebezpečenstvo s ním spojené.
- Deti sa s prístrojom nemôžu hrať. Čistenie a údržbu používateľa nesmú vykonávať deti bez dohľadu.
- Baliaci materiál zlikvidujte spôsobom, ktorý je pre deti neprístupný. Nebezpečenstvo udusenía!



O návode na použitie

Pred použitím ventilátora CasaFan si, prosím, pozorne prečítajte návod na použitie. Uchovávajúce návod na použitie na dosah. Ventilátor nedávajte iným osobám bez návodu na použitie.

| Vysvetlenie značiek: | | |
|---|---|---|
|  Varovanie: Nebezpečné elektrické napätie |  Upozornenie: |  Pozor: |
| Varuje pred bezprostredným ohrozením života elektrickým napätím. | Označuje nebezpečenstvo pre vaše zdravie a možné riziko zranenia. | Varuje pred škodami na životnom prostredí a majetku. |

Zamýšľané použitie: Podlahový ventilátor Speed-G sa používa na cirkuláciu vzduchu v interiéri s neagresívnym okolitým vzduchom v súlade s bezpečnostnými pokynmi a technickými údajmi. Môže sa používať v komerčných aplikáciách. Alternatívne ho možno namontovať na stenu.

Nesprávne použitie: Používanie vonku, v strojoch, garážach a v miestnostiach s nebezpečenstvom požiaru alebo výbuchu nie je povolené. Úpravy jednotky nie sú povolené.

Technické údaje:

| Typ: | SPEED 40 G | SPEED 50 G |
|-----------------------------|--------------------|-----------------|
| Menovité napätie: | 220 - 240 V, 50 Hz | |
| Výkon: | 110 W | 120 W |
| Trieda ochrany: | I / IP X0 | |
| Stupne otáčok: | 3 | |
| Hladina akustického výkonu: | 63,77 dB(A) | 69,6 dB(A) |
| Rozmery Š × V × H (mm): | 500 × 530 × 180 | 605 × 615 × 190 |
| Hmotnosť: (kg): | 5,0 | 6,2 |

Montáž

 **Upozornenie: nebezpečenstvo prevrátenia!** Ventilátor prevádzkujte len na stabilnom, rovnom povrchu. Neumiestňujte ich na stoly a podobne.

 **Pozor: Nebezpečenstvo prehriatia!** Udržujte ho vo vzdialenosti najmenej 50 cm od predmetov a stien.

- Vybaľte ventilátor CasaFan a skontrolujte jeho úplnosť (viď stranu 2) a viditeľné poškodenie.

- Ventilátor sa dodáva kompletne zmontovaný. Nevyžaduje sa žiadna montáž.

Montáž na stenu: pozri stranu 58-59.

Operácie (Strana 58)

 **Varovanie: Riziko poranenia a požiaru!** Napájaci kábel a zástrčku pravidelne kontrolujte, či nie je poškodený, ale vždy pred každým použitím. Ak je viditeľné poškodenie, zariadenie sa už viac nesmie používať.

 **Upozornenie: Silné prúdenie vzduchu!** - Nemierite ventilátorom priamo na ľudí.

- Po použití znovu vypnite prístroj na hlavnom vypínači (A).

Správanie v prípade núdze

! **Upozornenie: Riziko poranenia!** V prípade viditeľného poškodenia, nezvyčajného hluku, silných vibrácií alebo nesprávneho fungovania zariadenie okamžite vypnite, vytiahnite sieťovú zástrčku a zaistíte proti opätovnému zapnutiu.

1. V prípade núdze vytiahnite zástrčku zo zásuvky.
 2. vyvedte ľudí z nebezpečnej oblasti.
 3. Zaistíte ventilátor proti uvedeniu do prevádzky.
- Ventilátor sa smie znovu uviesť do prevádzky až po tom, čo kvalifikovaný elektrikár odstráni príčinu poruchy a uvoľnil ju na opätovné použitie.

Návod na údržbu / čistenie

! **Varovanie:** Pred vykonaním čistenia alebo údržby odpojte prístroj od elektrickej siete, odpojte zástrčku alebo vypnite elektrický systém.

- Bežná údržba sa musí vykonávať raz ročne, v prípade silného znečistenia aj skôr.
- Očistite povrch plášte a ochranné mriežky suchou handričkou a mäkkou kefou. Nepoužívajte benzín alebo podobne horľavé čistiace prostriedky.
- Jednotka je inak bezúdržbová.

Skladovanie

- Ak dlhší čas nepoužívate ventilátor, nechajte ho v suchej miestnosti.
- Môžete tiež zakryť vaše zariadenie, aby ste ho chránili pred prachom alebo nečistotami.

| Pomoc pri poruchách | | |
|--|--|--|
| Porucha | Príčina | Riešenie |
| Lopatkové koleso nebeží | Stupeň otáčok nastavený na „0“ | Zapnite prístroj |
| | Sieťová zástrčka nie je zasunutá | Zasuňte zástrčku do siete |
| | Domová poisťka je pokazená | Skontrolujte domovú poisťku |
| | Ochrana motora proti prehriatiu bola vypnutá | Vytiahnite sieťovú zástrčku zo zásuvky. Vymeniť prístroj |
| Ak sa chyba nedá odstrániť pomocou uvedených nápravných opatrení, odneste zariadenie do opravy do autorizovaného zákaznickeho servisu. | | |

! **Oprava**
! **Varovanie:** Opravy smie vykonávať iba kvalifikovaný elektrikár. Zariadenia, ktoré nie sú správne opravené, predstavujú veľké riziko pre zdravie používateľov.

- Ak je sieťový kábel poškodený, môže ho vymeniť iba opravovňa pomenovaná výrobcom.

Likvidácia

! **Význam symbolu „odpadkový kôš na kolieskach“**
Spotrebič nikdy nevyhadzujte do bežného domového odpadu. Tento výrobok podlieha európskej smernici 2012/19/EÚ. Táto smernica stanovuje rámec pre spätný odber a recykláciu použitých zariadení v celej EÚ.



- Obalový materiál a vyradené zariadenie zlikvidujte v súlade s predpismi vašej krajiny. Prečítajte si informácie na strane 61.

- Napięcie podane na tabliczce znamionowej musi odpowiadać istniejącemu napięciu sieciowemu. Domowa instalacja elektryczna musi być uziemiona i odpowiednio zabezpieczona.
- Urządzenie może być obsługiwane tylko w pełni zmontowane!
- Urządzenie można eksploatować tylko na poziomym, stabilnym podłożu. Nie stawiaj na stołach itp.
- Poprowadzić kabel sieciowy w taki sposób, aby nie było niebezpieczeństwa potknięcia i tym samym ryzyka przewrócenia lub przeciągnięcia urządzenia w dół.
- Nie wkładać żadnych przedmiotów przez kratkę ochronną! Przed włączeniem wentylatora należy usunąć luźne przedmioty, które można zasysać z obszaru ssania! Trzymaj luźne ubrania, takie jak chusty z frędzlami z dala od siatki ochronnej!
- Nigdy nie dotykać urządzeń mokrymi lub wilgotnymi rękami. Nigdy nie używać urządzeń, jeśli są boso.
- Nie należy wystawiać wentylatora na bezpośredni strumień wody.
- Nigdy nie zanurzać urządzenia elektrycznego w wodzie lub innych płynach.
- Przedłużacze muszą zostać przetestowane przez wykwalifikowanego technika i muszą być odpowiednie do określonych parametrów pracy.
- Nie wystawiać urządzenia na działanie szkodliwych czynników środowiskowych (deszcz, silne światło słoneczne itp.).
- Nie odłączać przewodu zasilającego od gniazdka. Podczas odłączania wtyczki należy chwycić wtyczkę, a nie kabel.
- Wyłączyć urządzenie i wyjąć wtyczkę z gniazdka, gdy nie jest używane, przed czyszczeniem i podczas przenoszenia wentylatora z jednego miejsca w drugie.
- Nie należy używać urządzenia w miejscach, w których może ono wpadać do wody lub być do niej wepchnięte. Nigdy nie sięgać po urządzenie, które spadło do wody. W tym celu należy natychmiast wyłączyć bezpiecznik sieciowy i wyjąć wtyczkę sieciową.
- Z urządzenia mogą korzystać dzieci w wieku 8 lat i starsze oraz osoby o ograniczonych zdolnościach fizycznych, sensorycznych lub umysłowych, a także osoby o ograniczonych możliwościach fizycznych, sensorycznych lub umysłowych lub braku doświadczenia i wiedzy, pod warunkiem, że otrzymały one odpowiedni nadzór lub szczegółowe instrukcje dotyczące bezpiecznego korzystania z urządzenia i zrozumienia związanych z tym zagrożeń.
- Dzieci nie mogą bawić się urządzeniem. Czyszczenie i konserwacja przez użytkownika nie może być wykonywane przez dzieci bez nadzoru.
- Materiał opakowaniowy należy utylizować w sposób niedostępny dla dzieci. Niebezpieczeństwo uduszenia się!



Informacje dotyczące instrukcji obsługi

Przed użyciem wentylatora CasaFan należy dokładnie zapoznać się z instrukcją obsługi. Instrukcję tę należy przechowywać w dostępnym miejscu. Przekazując wentylator innym osobom, należy pamiętać o przekazaniu instrukcji.

| Objaśnienie symboli: | | |
|--|--|---|
|  Ostrzeżenie: Niebezpieczne napięcie elektryczne |  Przestroga: |  Uwaga: |
| Ostrzega użytkownika przed uszkodzeniami, do których może dojść w wyniku napięcia elektrycznego. | Varuje pred nebezpečnostvom pre použivatel'a. | Osobitná poznámka pre použivatel'a. |
| Przeznaczenie: Wentylator podłogowy Speed-G służy do cyrkulacji powietrza w pomieszczeniach z nieagresywnym powietrzem otoczenia zgodnie z instrukcjami bezpieczeństwa i danymi technicznymi. Może być używany w zastosowaniach komercyjnych. Alternatywnie można go zamontować na ścianie. | | |
| Użycie niezgodne z przeznaczeniem: Użytkowanie na zewnątrz, w maszynach, garażach i pomieszczeniach zagrożonych pożarem lub wybuchem jest niedozwolone. Modyfikacje urządzenia są niedozwolone. | | |
| Dane techniczne: | | |
| Typ: | SPEED 40 G | SPEED 50 G |
| Napięcie znamionowe: | 220 - 240 V, 50 Hz | |
| Moc: | 110 W | 120 W |
| Klasa ochrony: | I / IP X0 | |
| Liczba prędkości | 3 | |
| Poziom mocy akustycznej: | 63,77 dB(A) | 69,6 dB(A) |
| Wymiary S × W × G (mm): | 500 × 530 × 180 | 605 × 615 × 190 |
| Ciężar (kg): | 5,0 | 6,2 |

Montaż



Przestroga: Niebezpieczeństwo przewrócenia się! Wentylatora należy używać wyłącznie na stabilnej, równej powierzchni. Nie umieszczać na stołach itp.



Uwaga: Niebezpieczeństwo przegrzania! Przechowywać w odległości co najmniej 50 cm od przedmiotów i ścian.

- Rozpakować wentylator CasaFan, sprawdzić kompletność przesyłki (patrz strona 2) i widoczne uszkodzenia.
- Wentylator jest dostarczany w pełni zmontowany. Montaż nie jest konieczny. Montaż na ścianie: patrz strona 58-59.

Działanie (strona 58)



Ostrzeżenie: Niebezpieczeństwo obrażeń i pożaru! Regularnie sprawdzaj kabel zasilający i wtyczkę pod kątem uszkodzeń, ale zawsze przed użyciem. Jeśli widoczne są jakiegokolwiek uszkodzenia, nie wolno ponownie używać urządzenia.



Przestroga: Silny przepływ powietrza! - Nie należy kierować wentylatora bezpośrednio na ludzi.

- Po użyciu należy wyłączyć zasilanie urządzenia za pomocą wyłącznika głównego (A).

Zachowanie w nagłych wypadkach

 **Przeostrog:** W przypadku widocznych uszkodzeń, pojawienia się nietypowych odgłosów, silnych wibracji i/lub wadliwego działania, należy natychmiast wyłączyć urządzenie, wyciągnąć wtyczkę sieciową i zabezpieczyć przed ponownym włączeniem.

1. w sytuacji awaryjnej, wyciągnąć wtyczkę z gniazdka.
 2. wyprowadzić ludzi z obszaru zagrożenia.
 3. Zabezpieczyć wentylator przed uruchomieniem.
- Wentylator nie może być ponownie uruchomiony, dopóki wykwalifikowany elektryk nie usunie przyczyny usterki i nie zwolni go do ponownego użycia.

Instrukcje konserwacji/czyszczenia

Ostrzeżenie: Przed przystąpieniem do czyszczenia lub prac konserwacyjnych należy odłączyć urządzenie od sieci elektrycznej, odłączając wtyczkę lub wyłączając instalację elektryczną.

- Rutynowa konserwacja musi być przeprowadzana raz w roku lub wcześniej w przypadku silnego zabrudzenia.
- Powierzchnię obudowy oraz kratkę ochronną oczyścić suchą szmatką i miękką szczotką. Nie używać benzyny lub podobnego łatwopalnego środka czyszczącego.
- Poza tym urządzenie nie wymaga konserwacji.

Przechowywanie

- Jeśli nie używasz wentylatora przez długi czas, przechowuj go w suchym pomieszczeniu.
- Można również przykryć urządzenie, aby chronić je przed kurzem lub osadem brudu.

| Pomoc w przypadku awarii | | |
|---|--|--|
| Awaria | Przyczyna | Pomoc |
| Skrzydła wentylatora nie kręcą się | Włącznik na „0“ | Włączyć urządzenie |
| | Wtyczki nie włożono do gniazdka | Wtyczkę włożyć do gniazdka |
| | Spalony bezpiecznik główny | Sprawdzić bezpiecznik główny |
| | Zadziałało zabezpieczenie przed przegrzaniem silnika | Wyciągnąć wtyczkę sieciową z gniazdka. Wymienić urządzenie |
| Jeśli usterki nie można usunąć za pomocą wymienionych środków zaradczych, należy oddać urządzenie do autoryzowanego serwisu w celu naprawy. | | |

Naprawa

Ostrzeżenie: Naprawy mogą być wykonywane wyłącznie przez wykwalifikowanego elektryka. Sprzęt, który nie został prawidłowo naprawiony, stanowi poważne zagrożenie dla zdrowia użytkownika.

- Jeśli przewód zasilający jest uszkodzony, może być wymieniony tylko przez warsztat naprawczy wyznaczony przez producenta.

Utylizacja

 **Znaczenie symbolu „Pojemnik na śmieci“**

Nigdy nie wyrzucaj urządzenia do zwykłych odpadów domowych. Ten produkt podlega europejskiej dyrektywie 2012/19/UE. Dyrektywa ta zapewnia ramy dla ogólnoeuropejskiego odbioru i recyklingu zużytego sprzętu.



- Materiał opakowaniowy i zużyty sprzęt należy utylizować zgodnie z przepisami obowiązującymi w danym kraju. Należy zapoznać się z informacjami na stronie 61.

- Údaj o napětí na typovém štítku musí odpovídat přítomnému napětí vaší elektrické sítě. Elektrická domovní síť musí být uzemněna a řádně zajištěna.
- Přístroj lze používat pouze ve zcela smontovaném stavu!
- Přístroj smí být provozován pouze na vodorovné a stabilní zemi. Nedávejte na tabulky ani podobné.
- Síťový kabel ved'te tak, aby nehrozilo nebezpečí zakopnutí a v jeho důsledku k převržení nebo sesunutí přístroje.
- Nestrkejte žádné předměty přes ochrannou mřížku! Volné předměty, které může ventilátor nasát, umístěte ještě před zapnutím ventilátoru dál od oblasti nasávání! Volné oblečení jako např. šály s třásněmi umístěte dál od ochranné mřížky!
- Nikdy se nedotýkejte přístrojů s mokřýma nebo vlhkýma rukama. Nikdy nepožívejte přístroj, pokud jste bosí.
- Nevystavujte ventilátor přímým proudům vody.
- Nikdy neponořujte elektrický přístroj do vody nebo jiných tekutin.
- Prodlužovací kabely musí být zkontrolovány kvalifikovaným technikem a vhodné pro specifikovaný výkon.
- Přístroj nevystavujte škodlivým vlivům životního prostředí (déšť, silné sluneční záření atd.).
- Nevytahujte zástrčku ze zásuvky za kabel. Při vytahování uchopte za zástrčku, nikoliv za kabel.
- Přístroj vypněte a vytáhněte zástrčku, pokud se zařízení nepoužívá, před čištěním a pokud ventilátor přemístíte z místa na místo.
- Nepoužívejte přístroj na místech, kde může spadnout nebo být svržen do vody. Nikdy nesahejte na přístroj, který spadl do vody. Ihned vypněte síťovou pojistku a vytáhněte zástrčku.
- Tento přístroj mohou používat děti od 8 let a osoby s omezenými tělesnými, smyslovými nebo duševními schopnostmi nebo s nedostatečnými zkušenostmi a znalostmi, pokud je jim poskytnut náležitý dozor nebo podrobný návod k používání přístroje bezpečným způsobem a pokud tyto osoby chápou, jaká nebezpečí jsou s tím spojena.
- Děti si s přístrojem nesmí hrát. Čištění a údržbu uživatelem nesmí provádět děti bez dozoru.
- Balicí materiál zlikvidujte způsobem, který je pro děti nepřístupný. Nebezpečí udušení!





O návodu k obsluze

Před použitím ventilátoru CasaFan si prosím pozorně přečtete návod k obsluze. Návod k obsluze uložte tak, aby byl po ruce. Ventilátor nikdy nepředávejte jiným osobám bez návodu k obsluze.

| Vysvětlivky k obrázku: | | |
|--|--|---|
|  Varování: Elektrické napětí |  Upozornění: |  Pozor: |
| Varuje před bezprostředním ohrožením života elektrickým napětím. | Označuje nebezpečí pro vaše zdraví a možné riziko zranění. | Varuje před poškozením životního prostředí a majetku. |
| <p>Zamýšlené použití: Podlahový ventilátor Speed-G se používá k cirkulaci vzduchu v interiéru s neagresivním okolním vzduchem v souladu s bezpečnostními pokyny a technickými údaji. Lze jej použít v komerčních aplikacích. Alternativně jej lze namontovat na stěnu.</p> <p>Nesprávné použití: Použití ve venkovním prostředí, ve strojích, v garážích a v místnostech s nebezpečím požáru a výbuchu není povoleno. Úpravy zařízení nejsou povoleny.</p> | | |
| Technická data: | | |
| Typ: | SPEED 40 G | SPEED 50 G |
| Jmenovité napětí: | 220 - 240 V, 50 Hz | |
| Výkon: | 110 W | 120 W |
| Třída ochrany: | I / IP X0 | |
| Stupně otáček: | 3 | |
| Hladina akustického výkonu: | 63,77 dB(A) | 69,6 dB(A) |
| Rozměry Š × V × H (mm): | 500 × 530 × 180 | 605 × 615 × 190 |
| Hmotnost (kg): | 5,0 | 6,2 |

Montáž

 **Upozornění: Nebezpečí převrácení!** Ventilátor provozujte pouze na stabilním, rovném povrchu. Nepokládejte je na stoly apod.

 **Pozor: Nebezpečí přehřátí!** Udržujte ventilátor ve vzdálenosti nejméně 50 cm od předmětů a stěn.

- Ventilátor CasaFan vybalte, zkontrolujte jeho kompletnost (viz strana 2) a viditelná poškození.
- Ventilátor je dodáván kompletně smontovaný. Montáž není nutná.
Montáž na stěnu: viz strana 58-59.

Použití (Strana 58)

 **Varování: Nebezpečí zranění a požáru!** Napájecí kabel a zástrčku pravidelně kontrolujte, zda není poškozený, ale vždy před každým použitím. Pokud je viditelné poškození, zařízení již nemusí být používáno.

 **Upozornění: Silné proudění vzduchu!** - Nemiřte ventilátorem přímo na lidi.

- Po použití přístroj vypněte opět hlavním spínačem (A) do stavu bez napětí.



Chování v případě nouze

 **Upozornění: Nebezpečí zranění!** V případě viditelného poškození, neobvyklého hluku, silných vibrací nebo špatné funkce zařízení okamžitě vypněte, vytáhněte síťovou zástrčku a zajistěte ji proti opětovnému zapnutí.

1. V případě nouze vytáhněte zástrčku ze zásuvky.
 2. vyvedte lidi z nebezpečného prostoru.
 3. Zajistěte ventilátor proti spuštění.
- Ventilátor smí být znovu uveden do provozu až poté, co kvalifikovaný elektrikář odstraní příčinu poruchy a uvolní ji pro opětovné použití.



Pokyny pro údržbu a čištění

Varování: Přístroj odpojte před prováděním jakýchkoliv čistících nebo údržbových prací z elektrické sítě a to tak, že vytáhněte zástrčku nebo vypnete elektrické zařízení.

- Běžnou údržbu je třeba provádět jednou ročně, v případě silného znečištění i dříve.
- Povrch pouzdra a ochrannou mřížku čistěte suchým hadrem a měkkým štětcem. Nepoužívejte benzín ani podobné lehce hořlavé čisticí prostředky.
- Jinak je jednotka bezúdržbová.

Skladování

- Pokud ventilátor nebudete delší dobu používat, tak ho uskladněte v suché místnosti.
- Svůj přístroj můžete dodatečně přikrýt, abyste ho ochránili před prachem nebo usazováním nečistot.

Pomoc při závadách

| Závada | Příčina | Odstranění |
|--------------------------|---|---|
| Lopátkové kolo se netočí | Regulace otáček je na „0“ | Přístroj zapněte |
| | Není zasunutá síťová zástrčka | Zasuňte síťovou zástrčku |
| | Vadná domovní pojistka | Zkontrolujte domovní pojistku |
| | Ochrana proti přehřátí motoru byla aktivována | Vytáhněte síťovou zástrčku ze zásuvky. Vyměňte přístroj |

Pokud není možno závadu odstranit podle uvedených pokynů, odneste zařízení do autorizovaného servisního střediska k opravě.



Oprava

Varování: Opravy smí provádět pouze kvalifikovaný elektrikář. Zařízení, která nejsou správně opravena, představují velké riziko pro zdraví uživatelů.

- Pokud je napájecí kabel poškozen, je možné jej vyměnit pouze v opravně určené výrobcem.

Likvidace



Význam symbolu „koš na kolečkách“

Spotřebič nikdy nevyhazujte do běžného domovního odpadu. Na tento výrobek se vztahuje evropská směrnice 2012/19/EU. Tato směrnice stanoví rámec pro zpětný odběr a recyklaci odpadních zařízení v celé EU.



- Obalový materiál, vyřazené spotřebiče a použité baterie zlikvidujte v souladu s platnými předpisy ve vaší zemi. Vezměte prosím na vědomí informace na straně 61.

- A típustáblán megadott feszültségadatnak meg kell egyeznie az adott hálózati feszültség értékével. Az elektromos ház hálózatát földelni és megfelelően biztosítani kell.
- A készüléket csak teljesen összeszerelt állapotban szabad működtetni.
- A készüléket csak sík, stabil talajon szabad üzemeltetni. Ne tegyen asztalra vagy hasonlóra.
- A hálózati tápkábelt úgy kell elvezetni, hogy ne okozzon botlásveszélyt és ezáltal ne fordulhasson elő a készülék lelökése vagy lerántása.
- Nem szabad tárgyakat a védőrácson keresztül átdugni! A könnyen beszívható, laza tárgyakat a ventilátor bekapcsolása előtt el kell távolítani! Laza ruhákat, mint pl. rojtos sálak, a védőrácstól távol kell tartani!
- A készüléket soha ne érintse meg vizes vagy nedves kézzel. A készüléket soha ne használja mezítláb.
- Ne tegye ki a ventilátort közvetlen vízsugarainak.
- Soha ne merítsen elektromos készüléket vízbe vagy más folyadékba.
- A hosszabbító vezetékeket szakképzett szakembernek ellenőriznie kell, és a megadott teljesítményhez megfelelőnek kell lennie.
- Ne tegye ki káros környezeti hatásoknak a készüléket (eső, erős napsütés stb.).
- Ne a kábelnél fogva húzza ki a hálózati tápcsatlakozót a csatlakozóaljzatból. Kihúzáskor a csatlakozót fogja meg, ne a kábelt.
- Kapcsolja ki a készüléket és húzza ki hálózati tápcsatlakozót, amikor a készülék nincs használatban, tisztítás előtt és amikor a ventilátort egyik helyről egy másikra viszi.
- Ne használja a készüléket olyan helyeken, ahol vízbe eshet vagy vízbe lökhetik. Soha ne nyúljon a készülék után, ha az vízbe esett. Azonnal kapcsolja ki a hálózati biztosítékot és húzza ki a hálózati tápcsatlakozót.
- A készüléket legalább 8 éves korú gyermekek és korlátozott fizikai, érzékszervi vagy szellemi képességekkel vagy hiányos ismeretekkel és tudással rendelkező személyek használhatják, ha megfelelő felügyelet biztosított vagy a készülék biztonságos használatáról részletes útmutatásban részesültek és megértették, hogy milyen veszélyek merülhetnek fel.
- Gyermekek nem játszhatnak a készülékkel. A felhasználó részéről történő karbantartást és tisztítást gyermekek felügyelet nélkül nem végezhetik el.
- A csomagolóanyagot a gyermekek számára hozzáférhetetlen módon ártalmatlanítsa. Fulladásveszély, pl. nyeléssel!



A kezelési útmutatóról

Mielőtt a CasaFan ventilátort használná, kérjük, olvassa át figyelmesen ezt a kezelési útmutatót. Tárolja kezelési útmutatót a keze ügyében. A ventilátort soha ne adja tovább más személynek a kezelési útmutató nélkül.

| Jelmagyarázat: | | |
|---|--|--|
|  Figyelem: Elektromos feszültség |  Vigyázat: |  Vigyázat: |
| Figyelmezteti az elektromos feszültség közvetlen veszélyét az életre. | Egészségügyi veszélyeket és a sérülés lehetséges kockázatát jelzi. | Figyelmezteti a környezeti és anyagi károokra. |
| Rendeltetésszerű használat: A Speed-G padlóventilátor a biztonsági utasításoknak és a műszaki adatoknak megfelelően nem agresszív szobai levegővel történő beltéri légkeringetésre szolgál. Használható a kereskedelmi szektorban. Alternatívaként falra is felszerelhető. | | |
| Nem megfelelő használat: A készülék használata kültéren, gépekben, a garázsokban és a tűz- és robbanásveszélyes helyiségekben nem szabad felhasználni. Az eszköz módosítása nem engedélyezett. | | |
| Műszaki adatok: | | |
| Típus: | SPEED 40 G | SPEED 50 G |
| Névleges feszültség: | 220 - 240 V, 50 Hz | |
| Teljesítmény: | 110 W | 120 W |
| Védelmi osztály: | I / IP X0 | |
| Fordulatszám-fokozatok száma: | 3 | |
| Hangteljesítményszint: | 63,77 dB(A) | 69,6 dB(A) |
| Méretek S x M x M (mm): | 500 x 530 x 180 | 605 x 615 x 190 |
| Súly: (kg): | 5,0 | 6,2 |

Összeszerelés

 **Vigyázat: Leesés veszélye!** A ventilátort csak stabil, sík felületen működtesse. Ne helyezze asztalra vagy hasonlóra.

 **Vigyázat: Túlmelegedés veszélye!** Tartson legalább 50 cm távolságot a tárgytól és a falaktól.

- A CasaFan ventilátort csomagolja ki, ellenőrizze teljesség (lásd a 2. oldalt) és látható sérülések szempontjából.
- A ventilátort teljesen összeállítva szállítják. Az összeszerelés nem szükséges. Falra szerelés: lásd a 58-59. oldalt.

Kezelés (58. oldal)

 **Figyelem: Sérülés és tűz veszélye!** Rendszeresen ellenőrizze a tápkábel és a csatlakozódugót, hogy sérültek-e, de minden használat előtt. Ha látható sérülés, akkor az eszközt már nem szabad használni.

 **Vigyázat: Erős légáramlás!** - Ne irányítsa a ventilátort közvetlenül az emberekre.

- Használat után ismét áramtalanítsa a készüléket a főkapcsoló (A) kikapcsolásával.

Viselkedés vész helyzetben

! **Vigyázat: Sérülésveszély!** Látható sérülések, szokatlan zaj, erős rezgések és / vagy rossz működés esetén azonnal kapcsolja ki a készüléket, húzza ki a hálózati csatlakozót és biztosítsa az újbóli bekapcsolódást.

1. Vész helyzetben húzza ki a hálózati csatlakozót az aljzatból.
 2. Húzza ki az embereket a veszélyes területről.
 3. Rögzítse a ventilátort az indítás ellen.
- A ventilátort csak akkor szabad újra üzembe helyezni, ha egy képzett villanyszerelő eltávolította a hiba okát, és újrafelhasználás céljából elengedte.

4 **Karbantartási-/tisztítási utasítások**

Figyelem: A készüléket minden tisztítási vagy karbantartási munkázat előtt a tápcsatlakozó kihúzásával vagy a villamos berendezés lekapcsolásával le kell választani az áramhálózatról.

- A rendszeres karbantartást évente egyszer kell elvégezni, vagy erős szennyeződés esetén hamarabb.
- Tisztítsa meg a burkolat felületét valamint a védőrácsot száraz törlőkendővel és puha ecsettel. Ne használjon benzint vagy hasonló, könnyen begyulladó tisztítószert.
- Az egység egyébként karbantartásmentes.

Tárolás

- Ha a ventilátort hosszabb ideig nem használja, akkor száraz helyen tárolja.
- Ezenkívül le is takarhatja a készüléket, így védve portól vagy szennyeződés lerakódásától.

| Üzemzavar elhárítás | | |
|--|--|--|
| üzemzavar | Ok | Elhárítás |
| A járókerék nem forog | A fordulatszám-fokozat: „0” | Kapcsolja be a készüléket |
| | A hálózati dugasz nincs bedugva | Dugja be a hálózati dugaszt |
| | Meghibásodott a házi hálózat biztosító | Ellenőrizze a biztosítékot |
| | A motor túlmelegedés elleni védelme kioldott | Húzza ki a hálózati csatlakozót az aljzatból. Cserélje ki a készüléket |
| Ha az üzemzavar a fenti módszerekkel nem elhárítható, vigye a készüléket javításra egy hivatalos szervizközpontba. | | |

Javítás

! **Figyelem:** A javítást csak szakképzett villanyszerelő végezheti. A nem helyesen javított készülékek nagy kockázatot jelentenek a felhasználók egészségére.

- Ha a tápkábel sérült, azt csak a gyártó által megjelölt javítóműhely cserélheti.

Ártalmatlanítás



A „kuka” piktogram jelentése

Soha ne dobja a készüléket a normál háztartási hulladékba. Ez a termék a 2012/19/EU európai irányelv hatálya alá tartozik. Ez az irányelv az egész EU-ra kiterjedő keretet biztosít a hulladékkészülékek visszavételéhez és újrafeldolgozásához.



- A csomagolóanyagot és a kiselejtett berendezéseket az országában érvényes előírásoknak megfelelően ártalmatlanítsa. Kérjük, olvassa el a 61. oldalon található információkat.

- De op het typeplaatje aangegeven spanning moet overeenkomen met de bestaande netspanning. De elektrische huishouding moet geaard en goed gezekeerd zijn.
- Het apparaat mag alleen volledig gemonteerd worden gebruikt!
- Het apparaat mag alleen worden gebruikt op een vlakke, stabiele ondergrond. Niet op tafels of iets dergelijks plaatsen.
- Leid het netsnoer zo dat er geen struikelgevaar bestaat en er dus geen risico bestaat dat het apparaat omvalt of naar beneden wordt getrokken.
- Steek geen voorwerpen door het beschermingsrooster! Voordat u de ventilator inschakelt, verwijdert u de losse voorwerpen die uit het aanzuiggebied kunnen worden aangezogen! Houd losse kleding zoals sjaals met franjes weg van het beschermrooster!
- Raak de apparaten nooit aan met natte of vochtige handen. Gebruik de apparaten nooit op blote voeten.
- Stel de ventilator niet bloot aan een directe waterstraal.
- Dompel een elektrisch apparaat nooit onder in water of andere vloeistoffen.
- Verlengsnoeren moeten door een gekwalificeerde technicus worden getest en geschikt zijn voor de gespecificeerde prestaties.
- Stel het apparaat niet bloot aan schadelijke milieu-invloeden (regen, sterk zonlicht, enz.).
- Trek de stekker van het netsnoer niet uit het stopcontact. Pak bij het loskoppelen de stekker vast en niet de kabel.
- Schakel het apparaat uit en trek de stekker van het apparaat uit het stopcontact als het niet in gebruik is, voor het reinigen en bij het verplaatsen van de ventilator van de ene locatie naar de andere.
- Gebruik het apparaat niet op plaatsen waar het in het water kan vallen of in het water kan worden geduwd. Reik nooit naar het apparaat dat in het water is gevallen. Schakel de netzekering onmiddellijk uit en trek de stekker uit het stopcontact.
- Dit apparaat mag worden gebruikt door kinderen van 8 jaar en ouder en personen met beperkte fysieke, zintuiglijke of mentale vermogens of een gebrek aan ervaring en kennis, op voorwaarde dat zij voldoende toezicht of gedetailleerde instructies hebben gekregen over hoe zij het apparaat op een veilige manier kunnen gebruiken en de gevaren ervan begrijpen.
- Kinderen mogen niet met het apparaat spelen. Reiniging en onderhoud door de gebruiker mag niet zonder toezicht door kinderen worden uitgevoerd.
- Gooi het verpakkingsmateriaal op een milieuvriendelijke manier weg en ontoegankelijk voor kinderen. Er bestaat verstikkingsgevaar, bijvoorbeeld door inslikken!



Over de gebruiksaanwijzing

Lees deze gebruiksaanwijzing zorgvuldig door, alvorens de CasaFan-Ventilator in gebruik te nemen. Bewaar deze gebruiksaanwijzing tevens op een handige plek. Geef de ventilator nooit zonder de gebruiksaanwijzing aan anderen.

| Verklaring van de gebruikte symbolen: | | |
|--|---|--|
|  Waarschuwing: Elektrische spanning |  Voorzichtig: |  Attentie: |
| Waarschuwt voor onmiddellijk levensgevaar door elektrische spanning. | Geeft de risico's voor uw gezondheid en mogelijke letselrisico's aan. | Waarschuwt voor milieu- en materiële schade. |
| <p>Bedoeld gebruik: De vloerventilator Speed-G wordt gebruikt voor luchtcirculatie binnenshuis met niet-agressieve ruimtelucht in overeenstemming met de veiligheidsvoorschriften en de technische gegevens. Hij kan worden gebruikt in de commerciële toepassingen. Wandmontage is mogelijk als optie.</p> <p>Gebruik in strijd met het beoogde doel: Gebruik buitenshuis, in machines, in garages en in ruimten met gevaar voor brand en explosie is niet toegestaan. Wijzigingen aan het apparaat zijn niet toegestaan.</p> | | |
| Technische gegevens: | | |
| Type: | SPEED 40 G | SPEED 50 G |
| Nominale spanning: | 220 - 240 V, 50 Hz | |
| Vermogen: | 110 W | 120 W |
| Beschermingsklasse/-graad: | I / IP X0 | |
| Toerentalniveaus: | 3 | |
| Geluidsvermogen: | 63,77 dB(A) | 69,6 dB(A) |
| Afmetingen B x H x D (mm): | 500 x 530 x 180 | 605 x 615 x 190 |
| Gewicht (kg): | 5,0 | 6,2 |

Montage



Voorzichtig: Risico voor kantelen! Gebruik de ventilator alleen op een stabiele, vlakke ondergrond. Niet op tafels of dergelijke plaatsen.



Attentie: Gevaar voor oververhitting! Houd minstens 50 cm afstand van voorwerpen en muren.

- Pak de CasaFan-Ventilator uit en controleer aan de hand van de afbeelding of alles compleet is en kijk alles na op zichtbare beschadigingen.
- De ventilator wordt volledig gemonteerd geleverd. Een assemblage is niet nodig. Wandmontage: zie pagina 58-59.

Operatie (pagina 58)



Waarschuwing: Risico op letsel en brand! Controleer het netsnoer en de stekker regelmatig, maar altijd voor gebruik, op beschadigingen. Als er schade zichtbaar is, mag het apparaat niet opnieuw worden gebruikt.



Voorzichtig: Sterke luchtstroom! - Richt de ventilator niet rechtstreeks op mensen.

- Schakel na gebruik de stroomtoevoer naar het apparaat uit met de hoofdschakelaar (A).

Gedrag bij noodgevallen

 **Voorzichtig: Gevaar voor letsel!** In geval van zichtbare schade, het optreden van ongewone geluiden, sterke trillingen en/of foutieve bediening, het apparaat onmiddellijk uitschakelen, de netstekker eruit trekken en beveiligen tegen herinschakelen.

1. Trek in geval van nood de stekker uit het stopcontact.
 2. personen uit de gevarezone te halen.
 - 3 Beveilig de ventilator tegen opstarten.
- De ventilator mag pas weer in gebruik worden genomen als een gekwalificeerde elektricien de oorzaak van de storing heeft weggenomen en deze voor hergebruik heeft vrijgegeven.

Onderhoud/reinigingsinstructies

Waarschuwing: Koppel het apparaat los van het stroomnet door de stekker uit het stopcontact te trekken of het elektrische systeem uit te schakelen voordat u reinigings- of onderhoudswerkzaamheden uitvoert.

- Routineonderhoud moet eenmaal per jaar worden uitgevoerd, of eerder in geval van sterke vervuiling.
- Reinig het oppervlak van de behuizing en het beschermingsrooster met een droge doek en een zachte borstel. Gebruik geen benzine of een soortgelijk brandbaar reinigingsmiddel.
- Het apparaat is verder onderhoudsvrij.

Bewaring

- Als u de ventilator lange tijd niet gebruikt, bewaar hem dan in een droge ruimte.
- U kunt uw apparaat ook afdekken om het te beschermen tegen stof of vuilafzettingen.

| Hulp bij storingen | | |
|---|---|---|
| Storing | Oorzaak | Oplossing |
| Propeller draait niet | Toerentalniveau staat op "0" | Apparaat aanzetten. |
| | Stekker zit niet in het stopcontact | Doe de stekker in het stopcontact |
| | Stop is kapot | Controleer de stoppen |
| | De oververhittingsbeveiliging van de motor is geactiveerd | Trek de stekker uit het stopcontact. Vervang het apparaat |
| Als de storing niet met de genoemde middelen kan worden verholpen, dient u het apparaat voor reparatie terug te sturen naar een geautoriseerd servicecentrum. | | |

Reparatie

 **Waarschuwing:** Reparaties mogen alleen worden uitgevoerd door een gekwalificeerde elektricien. Apparatuur die niet goed is gerepareerd, vormt een ernstig risico voor de gezondheid van de gebruiker.

- Als de voedingskabel beschadigd is, mag deze alleen worden vervangen door een door de fabrikant aangewezen reparatiewerkplaats.

Verwijdering



Betekenis van het "vuilnisbak"-symbool

Gooi het apparaat nooit bij het normale huishoudelijke afval. Dit product valt onder de Europese richtlijn 2012/19/EU. Deze richtlijn vormt het kader voor de EU-brede terugname en recycling van afgedankte apparatuur.

- Voer verpakkingsmateriaal en buiten gebruik gestelde apparaten af volgens de in uw land geldende voorschriften. Zie de informatie op pagina 61.

- Tip plakası üzerindeki gerilim değerinin mevcut şebeke gerilimiyle aynı olması gerekir. Elektrikli ev ağı topraklanmalı ve uygun şekilde sabitlenmelidir.
- Cihaz, ancak montajı bütünüyle tamamlandıktan sonra kullanılmalıdır!
- Cihaz sadece düz ve sağlam bir zemin üzerinde çalıştırılabilir. Masaları veya benzeri şeyleri koymayın.
- Şebeke kablosu, tökezleme tehlikesi yaratmayacak, böylelikle cihazın devrilmesine ya da çekilmesine imkân vermeyecek şekilde yerleştirilmelidir.
- Koruyucu ızgaradan hiçbir cisim sokmayın! Emilebilecek serbest cisimleri vantilatörü çalıştırılmadan önce emme alanından uzaklaştırın! Örneğin saçaklı şallar gibi bol giysileri koruyucu ızgaradan uzak tutun!
- Cihazlara ıslak veya nemli ellerle asla dokunmayın Cihazları yalınayakken asla çalıştırmayın!
- Fanı doğrudan su fışkilerine maruz bırakmayın.
- Elektrikli bir cihazı asla suya ya da başka bir sıvıya daldırmayın.
- Uzatma kabloları kalifiye bir teknisyen tarafından kontrol edilmeli ve belirtilen performans için uygun olmalıdır.
- Cihazı hiçbir zararlı çevre etkisine (yağmur, güçlü güneş ışıkları vb.) maruz bırakmayın.
- Elektrik fişini prizden çıkarmak için kablodan çekmeyin. Çekmek için kabloyu değil, fişi kavrayın.
- Cihaz kullanılmadığı zaman, temizlik işleminden önce ve vantilatörü bir yerden başka bir yere taşıyacağınız zaman cihazı kapatın ve elektrik fişini prizden çıkarın.
- Cihazı suya düşebileceği ya da itilebileceği yerlerde kullanmayın. Suya düşmüş bir cihaza asla dokunmayın. Derhal şebeke sigortasını kapatıp elektrik fişini çekin.
- Yeterli gözlem olması ya da cihazın güvenli bir şekilde kullanılmasına yönelik ayrıntılı bilgi verilmesi ve hangi tehlikelerin bu cihazla ilişkili olduğunun iyice anlaşılması koşuluyla, bu cihaz 8 yaşından büyük çocuklar ya da fiziksel, duyuusal veya ruhsal becerileri kısıtlı ya da yetersiz tecrübe ve bilgiye sahip kişiler tarafından da kullanılabilir.
- Çocukların cihazla oynamalarına izin verilmez. Çocuklar, kullanıcı tarafından yapılması gerekli temizlik ve bakım işlemleri, gözetim olmadan yapamazlar.
- Ambalaj malzemesini çocukların erişemeyeceği bir şekilde atın. Boğulma tehlikesi!



Bu kullanım kılavuzu hakkında

CasaFan vantilatörü kullanmaya başlamadan önce lütfen kullanım kılavuzunu dikkatle okuyunuz. Kılavuzu çabuk erişebileceğiniz bir yerde muhafaza ediniz. CasaFan vantilatörü başka bir kimseye vereceğiniz zaman daima kullanım kılavuzuyla birlikte veriniz.

| | | |
|--|---|--|
| Uyarı: Tehlikeli elektrik voltajı | Dikkat: | Dikkat: |
| Elektrik voltajından kaynaklanan hayati tehlike anında uyarır. | Sağlığınızdaki tehlikeleri ve olası yaralanma riskini belirtir. | Çevresel ve maddi hasara karşı uyarır. |

Kullanım amacı: Speed-G zemin vantilatörü, güvenlik talimatlarına ve teknik verilere uygun olarak agresif olmayan oda havası ile iç mekanlarda hava sirkülasyonu için kullanılır. Ticari sektörde kullanılabilir. Alternatif olarak duvara da monte edilebilir.

Uygunsuz kullanım: Dış mekanlarda, makinelerde, garajlarda, yangına ve patlamaya eğilimli odalarda kullanılmasına izin verilmez. Cihazda değişiklik yapılmasına izin verilmez.

Teknik veriler:

| Tip: | SPEED 40 G | SPEED 50 G |
|---------------------------------|--------------------|-----------------|
| Voltaj: | 220 - 240 V, 50 Hz | |
| Güçü: | 110 W | 120 W |
| Güvenlik sınıfı: | I / IP X0 | |
| Kademe sayısı: | 3 | |
| Ses gücü: | 63,77 dB(A) | 69,6 dB(A) |
| Ölçüleri G × Y × D (mm): | 500 × 530 × 180 | 605 × 615 × 190 |
| Ağırlığı (kg): | 5,0 | 6,2 |

Montaj

Dikkat: devrilme riski! Vantilatörü sadece sabit ve düz bir yüzeyde çalıştırın. Masa veya benzeri bir yere koymayın.

Dikkat: Aşırı ısınma tehlikesi! Nesnelere ve duvarlardan en az 50 cm uzakta tutunuz.

- CasaFan fanını ambalajından çıkarın ve bütünlüğü ve görünür hasarı kontrol edin.
- Fan tamamen monte edilmiş olarak teslim edilir. Montaj gerekli değildir.
Duvar montajı: bkz. sayfa 58-59.

İşletim (Sayfa 58)

Uyarı: Yaralanma ve yangın tehlikesi! Düzenli olarak kontrol edin, ancak kesinlikle her kullanımdan önce elektrik kablosu ve elektrik fişi hasar olup olmadığını kontrol edin. Herhangi bir hasar görülürse, ünitenin daha fazla kullanılmaması gerekir.

Dikkat: Güçlü hava akışı! - Fanı doğrudan insanlara doğrultmayın.

- Kullanımdan sonra cihazı ana şalterden (A) kapatarak gerilimsiz bırakın.

Acil bir durumda davranış

⚠ Dikkat: Yaralanma tehlikesi! Görünür hasar durumunda cihazı derhal kapatın. Olağandışı sesler, güçlü titreşimler ve / veya zayıf işlevler meydana geliyor.

1. Fişi prizden çekin.
 2. İnsanları tehlike bölgesinden uzaklaştırın.
 3. Fanı çalışmaya karşı emniyete alın.
- Kalifiye bir elektrikçi arızanın nedenini ortadan kaldırırsa ve yeniden kullanım için serbest bırakana kadar fanı yeniden başlatmayın.

Bakım/Temizlik Talimatları

⚠ Uyarı: Her türlü temizlik ya da bakım işleminden önce elektrik fişini çekerek ya da elektrik tesisatını kapatarak cihazı şebeke elektrifiğinden ayırın.

- Rutin bakım yılda bir kez veya yoğun kirlenme durumunda daha erken yapılmalıdır.
- Gövdenin üst yüzeyini ve koruyucu ızgarayı kuru bir temizlik bezi ve yumuşak bir fırçayla temizleyin. Bu işlem için benzin ya da benzeri tutuşabilir temizlik maddesi kullanmayın.
- Bunun dışında ünite bakım gerektirmez.

Depolama

- Uzunca bir süre kullanmayacaksanız, vantilatörü kuru bir yerde saklayın.
- Toz veya kir birikmesini önlemek için cihazı ayrıca örtebilirsiniz.

| Arıza halinde | | |
|--|---|---|
| Arıza şekli | Nedeni | Yardım şekli |
| Pervane yürümüyor | Kademe pozisyonu "0"da | Cihazın elektrifiğini açın |
| | Elektrik fişi prize takılmamış olabilir | Elektrik fişini prize takın |
| | Evinizin elektrik sigortası bozulmuş olabilir | Elektrik sigortalarınızı kontrol edin |
| | Motor aşırı ısınma koruması tetiklendi | Elektrik fişini prizden çekin. Üniteyi değiştirin |
| Arıza yukarıda anlatılan yardım şekilleriyle giderilemiyorsa, cihazı onarım için yetkili bir servis merkezine götürün. | | |

Onarım

⚠ Uyarı: Onarımlar sadece kalifiye bir elektrikçi tarafından yapılabilir. Doğru şekilde tamir edilmeyen cihazlar, kullanıcıların sağlığı için büyük bir risk oluşturmaktadır.

- Güç kablosu hasar görürse, yalnızca üretici tarafından belirtilen onarım atölyesi tarafından değiştirilebilir.

Bertaraf etme



„Tekerlekli çöp kutusu“ sembolünün anlamı

Cihazı asla normal evsel atıklarla birlikte atmayın. Bu ürün 2012/19/EU sayılı Avrupa Direktifine tabidir. Bu direktif, atık ekipmanların AB çapında geri alınması ve geri dönüşümü için bir çerçeve sağlar.

- Ambalaj malzemelerini, hizmet dışı bırakılan bileşenleri ve kullanılmış pilleri ülkenizde yürürlükte olan yönetmeliklere uygun olarak atın.

DE Bedienung **GB** Operation **FR** Utilisation **IT** Utilizzo **ES** Manejo
PT Operação **DK** Brug **SE** Användning **FI** Käyttö **NO** Bruk
EE Operatsioon **SI** Operacije **SK** Operácie **PL** Obsługa **CZ** Obsluha
HU Művelet **NL** Gebruik **TR** Operasyon

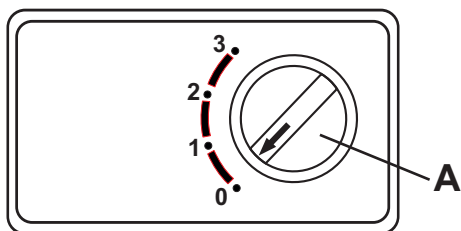
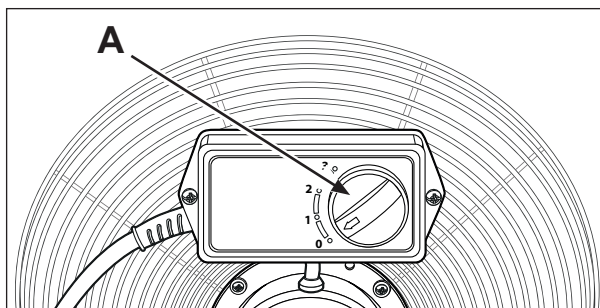
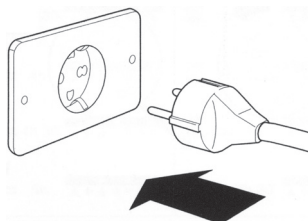

| Position | Level |
|----------|--------|
| 0 | OFF |
| 1 | low |
| 2 | medium |
| 3 | high |

DE Wandmontage **GB** Wall mounting **FR** Montage mural
IT Montaggio a parete **ES** Montaje en pared **PT** Montagem na parede
DK Vægmontering **SE** Våggmontering **FI** Seinäkiinnitys
NO Montering på vegg **EE** Seinale paigaldamine **SI** Montaža na steno
SK Montáž na stenu **PL** Montaż na ścianie **CZ** Montáž na stěnu
HU Falra szerelés **NL** Muurmontage **TR** Duvar montajı

- DE** fig. 1: Nur geeignetes Befestigungsmaterial (z. B. Dübel, Schrauben) verwenden.
GB fig. 1: Use only suitable fasteners (e.g. plugs, screws).
FR fig. 1: Utiliser uniquement du matériel de fixation approprié (par exemple, cheville, vis).
IT fig. 1: Utilizzare solo materiale di fissaggio adeguato (per es. tasselli, viti).
ES fig. 1: Emplee solo material de fijación adecuados (p. ej., tacos, tornillos).
PT fig. 1: Utilizar apenas materiais de fixação adequados (por exemplo, cavilhas, parafusos).
DK fig. 1: Brug kun egnede fastgørelsesmaterialer (f.eks. dybler, skruer).
SE fig. 1: Använd endast lämpliga fästmaterial (t.ex. pluggar, skruvar).
FI fig. 1: Käytä vain sopivia kiinnitysmateriaaleja (esim. tapit, ruuvit).

- NO** fig. 1: Bruk kun egnet festemateriell (f.eks. pluggar, skruer).
- EE** fig. 1: Kasutage ainult sobivaid kinnitusmaterjale (nt tüüblid, kruvid).
- SI** fig. 1: Uporablajte samo primeren pritrdilni material (npr. zatiči, vijaki).
- SK** fig. 1: Používajte len vhodné upevňovacie materiály (napr. hmoždinky, skrutky).
- PL** fig. 1: Używać tylko odpowiednich elementów mocujących (np. kołków, śrub).
- CZ** fig. 1: Používejte pouze vhodný upevňovací materiál (např. hmoždinky, šrouby).
- HU** fig. 1: Csak megfelelő rögzítőelemeket (pl. tipliket, csavarokat) használjon.
- NL** fig. 1: Gebruik alleen geschikte bevestigingsmiddelen (b.v. pluggen, schroeven).
- TK** fig. 1: Sadece uygun sabitleme elemanları (örn. dübeller, vidalar) kullanın.

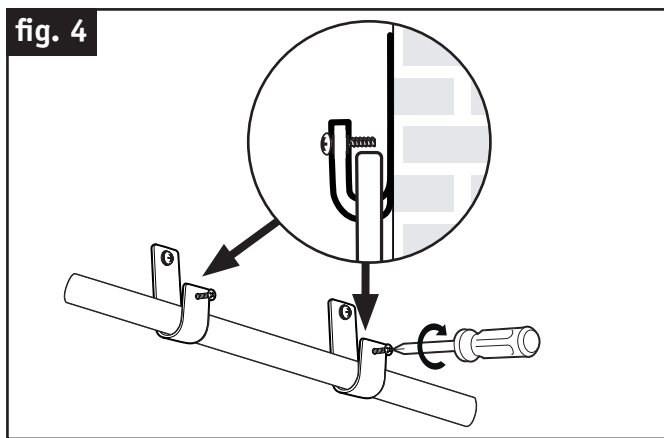
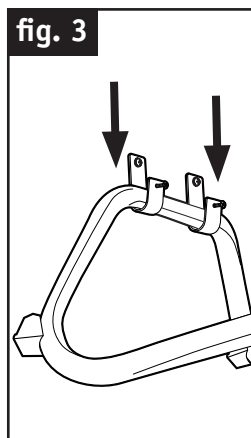
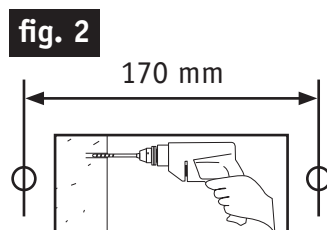
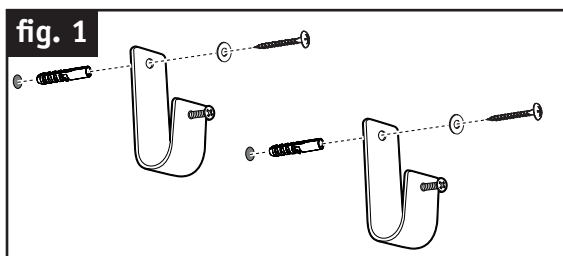
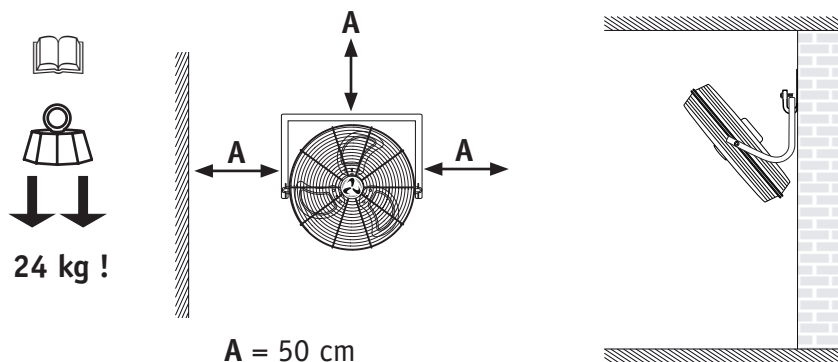

DE Schonen Sie unsere Umwelt: das Produkt und die Verpackungsmaterialien sind recycelbar, entsorgen Sie sie getrennt für eine bessere Abfallverwertung.



Nutzen Sie die für die Entsorgung von hochwertigen Materialien wie etwa Altbatterien vorgesehenen Sammelstellen. Sie leisten damit Ihren Beitrag zur Wiederverwertung, zum Recycling und zu anderen Formen der Verwertung von Elektro- und Elektronik-Altgeräten.

Informationen über die verfügbaren Sammelsysteme erhalten Sie bei Ihrer Gemeindeverwaltung.

GB Protect our environment, the product and packaging materials are recyclable, dispose of them separately for better waste recycling.



Use the collection points provided for the disposal of used batteries and high-grade materials. By doing so, you are making your contribution to the reuse, recycling and other forms of recovery of waste electrical and electronic equipment.

Information on the available collection systems can be obtained from your municipal administration.

FR Préservez notre environnement, le produit et les matériaux d'emballage sont recyclables, éliminez-les séparément pour une meilleure valorisation des déchets.



Utilisez les points de collecte prévus pour l'élimination des piles usagées et des matériaux de haute qualité. Vous contribuerez ainsi à la réutilisation, au recyclage et à d'autres formes de valorisation des déchets d'équipements électriques et électroniques.

Vous pouvez obtenir des informations sur les systèmes de collecte disponibles auprès de votre administration communale.

Valable uniquement en France

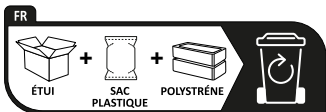

Points de collecte sur www.quefairedemesdechets.fr
Privilégiez la réparation ou le don de votre appareil !

IT Proteggere l'ambiente: il prodotto e i materiali di imballaggio sono riciclabili, smaltirli separatamente per un migliore riciclaggio dei rifiuti.



Utilizzate i punti di raccolta previsti per lo smaltimento delle batterie usate e dei materiali di alta qualità. In questo modo si contribuisce al riutilizzo, al riciclaggio e ad altre forme di recupero dei rifiuti di apparecchiature elettriche ed elettroniche.

Per informazioni sui sistemi di raccolta disponibili, rivolgersi all'amministrazione comunale.

ES Proteja nuestro medio ambiente, el producto y los materiales de embalaje son reciclables, deséchelos por separado para un mejor reciclaje de los residuos.



Utilice los puntos de recogida previstos para la eliminación de pilas usadas y materiales de alta calidad. De este modo, contribuirá a la reutilización, el reciclado y otras formas de valorización de los residuos de aparatos eléctricos y electrónicos.

Puede obtener información sobre los sistemas de recogida disponibles en su administración municipal.

PT Proteger o nosso ambiente, o produto e os materiais de embalagem são recicláveis, descarte-os separadamente para uma melhor reciclagem de resíduos.



Utilizar os pontos de recolha previstos para a eliminação de pilhas usadas e materiais de alta qualidade. Ao fazê-lo, está a dar a sua contribuição para a reutilização, reciclagem e outras formas de recuperação de resíduos de equipamentos eléctricos e electrónicos.

Informações sobre os sistemas de recolha disponíveis podem ser obtidas junto da sua administração municipal.

DK Beskyt vores miljø, produktet og emballagematerialerne er genanvendelige, smid dem separat for bedre genanvendelse af affald.



Brug de indsamlingssteder, der er til rådighed til bortskaffelse af brugte batterier og materialer af høj kvalitet. Dermed yder du dit bidrag til genbrug, genanvendelse og andre former for genanvendelse af affald af elektrisk og elektronisk udstyr.

Du kan få oplysninger om de tilgængelige indsamlingssystemer hos din kommuneadministration.

SE Skydda vår miljö, produkten och förpackningsmaterialet är återvinningsbart, släng dem separat för bättre avfallsåtervinning.



Använd de insamlingsställen som finns tillgängliga för avfallshandling av förbrukade batterier och högkvalitativa material. På så sätt bidrar du till återanvändning, återvinning och andra former av återvinning av avfall från elektrisk och elektronisk utrustning.

Information om de tillgängliga insamlingssystemen kan du få från din kommunala förvaltning.

FI Suojele ympäristöä, tuote ja pakkausmateriaalit ovat kierrätettäviä, hävitä ne erikseen jätteen kierrätyksen parantamiseksi.



Käytä käytettyjen paristojen ja korkealaatuisten materiaalien hävittämiseen tarkoitettuja keräyspisteitä. Näin edistät omalta osaltasi sähkö- ja elektroniikkalaiteromun uudelleenkäyttöä, kierrätystä ja muuta hyödyntämistä.

Tietoa käytettävissä olevista keräysjärjestelmistä saat kunnanhallituksestasi.

EE Kaitske meie keskkonda, toode ja pakendimaterjalid on taaskasutatavad, visake need jäätmete paremaks taaskasutamiseks eraldi ära.



Kasutage kasutatud patareide ja kõrgekvaliteediliste materjalide kõrvaldamiseks ettenähtud kogumispunkte. Sellega annate oma panuse elektri- ja elektroniikaseadmete jäätmete korduvkasutamisse, ringlussevõttu ja muudesse taaskasutamise vormidesse.

Teavet olemasolevate kogumisüsteemide kohta saate oma kohaliku omavalitsuse ametiasutustest.

SI Zaščitite naše okolje, izdelek in embalažni materiali so primerni za recikliranje, za boljše recikliranje odpadkov jih odstranite ločeno.



Za odlaganje izrabljenih baterij in visokokakovostnih materialov uporabite predvidena zbirna mesta. S tem prispevate k ponovni uporabi, recikliranju in drugim oblikam predelave odpadne električne in elektronske opreme.

Informacije o razpoložljivih sistemih zbiranja dobite pri občinski upravi.

SK Chráňte naše životné prostredie, výrobok a obalové materiály sú recyklovateľné, pre lepšiu recykláciu odpadu ich likvidujte oddelene.



Na likvidáciu použitých batérií a vysokokvalitných materiálov použite zberné miesta. Týmto spôsobom prispievate k opätovnému použitiu, recyklácii a iným formám zhodnocovania odpadu z elektrických a elektronických zariadení.

Informácie o dostupných systémoch zberu získate na obecnom úrade.

PL Chroni nasze środowisko, produkt i materiały opakowaniowe nadają się do recyklingu, wyrzuć je oddzielnie, aby zapewnić lepszy recykling odpadów.



Korzystaj z punktów zbiórki przewidzianych do utylizacji zużytych baterii i materiałów wysokogatunkowych. W ten sposób przyczyniasz się do ponownego użycia, recyklingu i innych form odzysku zużytych urządzeń elektrycznych i elektronicznych.

Informacje o dostępnych systemach zbiórki można uzyskać w administracji miejskiej.

CZ Chraňte naše životní prostředí, výrobek a obalové materiály jsou recyklovatelné, pro lepší recyklaci odpadu je likvidujte odděleně.



K likvidaci vybitých baterií a vysoce kvalitních materiálů používejte sběrná místa k tomu určená. Tím přispějete k opětovnému použití, recyklaci a dalším formám využití odpadních elektrických a elektronických zařízení.

Informace o dostupných systémech sběru získáte na obecním úřadě.

HU Védje környezetünket, a termék és a csomagolóanyagok újrahasznosíthatóak, a jobb hulladék-újrahasznosítás érdekében dobja ki őket külön.



Használja a kiégett elemek és a nagy értékű anyagok ártalmatlanítására szolgáló gyűjtőhelyeket. Ezzel Ön is hozzájárul az elektromos és elektronikus berendezések hulladékának újrafelhasználásához, újrafeldolgozásához és egyéb hasznosítási formáihoz.

A rendelkezésre álló gyűjtőrendszerekről az Ön önkormányzatánál kaphat tájékoztatást.

NL Bescherm ons milieu: het product en het verpakkingsmateriaal zijn recycleerbaar, gooi ze apart weg voor een betere afvalrecycling.



Gebruik de inzamelpunten voor gebruikte batterijen en hoogwaardige materialen. Zo draagt u bij tot het hergebruik, de recycling en andere vormen van terugwinning van afgedankte elektrische en elektronische apparatuur.

Informatie over de beschikbare inzamelingsystemen is verkrijgbaar bij uw gemeentebestuur.

Informationen für private Haushalte

Das Elektro- und Elektronikgerätegesetz (ElektroG) enthält eine Vielzahl von Anforderungen an den Umgang mit Elektro- und Elektronikgeräten. Die wichtigsten sind hier zusammengestellt.

1. Getrennte Erfassung von Altgeräten

Elektro- und Elektronikgeräte, die zu Abfall geworden sind, werden als Altgeräte bezeichnet. Besitzer von Altgeräten haben diese einer vom unsortierten Siedlungsabfall getrennten Erfassung zuzuführen. Altgeräte gehören insbesondere nicht in den Hausmüll, sondern in spezielle Sammel- und Rückgabesysteme.

2. Batterien und Akkus sowie Lampen

Besitzer von Altgeräten haben Altbatterien und Altakkumulatoren, die nicht vom Altgerät umschlossen sind, sowie Lampen, die zerstörungsfrei aus dem Altgerät entnommen werden können, im Regelfall vor der Abgabe an einer Erfassungsstelle vom Altgerät zu trennen. Dies gilt nicht, soweit Altgeräte einer Vorbereitung zur Wiederverwendung unter Beteiligung eines öffentlich-rechtlichen Entsorgungsträgers zugeführt werden.

3. Möglichkeiten der Rückgabe von Altgeräten

Besitzer von Altgeräten aus privaten Haushalten können diese bei den Sammelstellen der öffentlich-rechtlichen Entsorgungsträger oder bei den von Herstellern oder Vertreibern im Sinne des ElektroG eingerichteten Rücknahmestellen unentgeltlich abgeben. Rücknahmepflichtig sind Geschäfte mit einer Verkaufsfläche von mindestens 400 m² für Elektro- und Elektronikgeräte sowie diejenigen Lebensmittelgeschäfte mit einer Gesamtverkaufsfläche von mindestens 800 m², die mehrmals pro Jahr oder dauerhaft Elektro- und Elektronikgeräte anbieten und auf dem Markt bereitstellen. Dies gilt auch bei Vertrieb unter Verwendung von Fernkommunikationsmitteln, wenn die Lager- und Versandflächen für Elektro- und Elektronikgeräte mindestens 400 m² betragen oder die gesamten Lager- und Versandflächen mindestens 800 m² betragen. Vertreter haben die Rücknahme grundsätzlich durch geeignete Rückgabemöglichkeiten in zumutbarer Entfernung zum jeweiligen Endnutzer zu gewährleisten. Die Möglichkeit der unentgeltlichen Rückgabe eines Altgerätes besteht bei rücknahmepflichtigen Vertreibern unter anderem dann, wenn ein neues gleichartiges Gerät, das im Wesentlichen die gleichen Funktionen erfüllt, an einen Endnutzer abgegeben wird. Wenn ein neues Gerät an einen privaten Haushalt ausgeliefert wird, kann das gleichartige Altgerät auch dort zur unentgeltlichen Abholung übergeben werden; dies gilt bei einem Vertrieb unter Verwendung von Fernkommunikationsmitteln für Geräte der Kategorien 1, 2 oder 4 gemäß § 2 Abs. 1 ElektroG, nämlich „Wärmeüberträger“, „Bildschirmgeräte“ oder „Großgeräte“ (letztere mit mindestens einer äußeren Abmessung über 50 Zentimeter). Zu einer entsprechenden Rückgabe-Absicht werden Endnutzer beim Abschluss eines Kaufvertrages befragt. Außerdem besteht die Möglichkeit der unentgeltlichen Rückgabe bei Sammelstellen der Vertreter unabhängig vom Kauf eines neuen Gerätes für solche Altgeräte, die in keiner äußeren Abmessung größer als 25 Zentimeter sind, und zwar beschränkt auf drei Altgeräte pro Geräteart.



4. Bedeutung des Symbols „durchgestrichene Mülltonne“

Das auf Elektro- und Elektronikgeräten regelmäßig abgebildete Symbol einer durchgestrichenen Mülltonne weist darauf hin, dass das jeweilige Gerät am Ende seiner Lebensdauer getrennt vom unsortierten Siedlungsabfall zu erfassen ist.

EU Konformitätserklärung
EU Declaration of Conformity

Wir, die Firma
We, the company

CasaFan GmbH
Senefelderstr. 8
Hasselroth, 63594
Germany

erklären in alleiniger Verantwortung, dass das weiter unten genannte Produkt
declare under our sole responsibility that the following product

| | | |
|------------------------------------|------------------------------------|---|
| Geräteart/ <i>type of product:</i> | Bodenventilator | |
| Handelsmarke/ <i>trademark:</i> | CasaFan | |
| Modell <i>model</i> | Artikelnummer <i>article-no</i> | weitere Angaben <i>further details</i> |
| SPEED 40-G | #304008 | |
| SPEED 50-G | #305008 | |
| SPEED2STAND | #304010 | |

die grundlegenden Anforderungen der aufgeführten EU-Richtlinien erfüllt:

| | |
|-------------|---|
| 2006/42/EG | Maschinenrichtlinie |
| 2014/30/EU | Richtlinie über die elektromagnetische Verträglichkeit |
| 2011/65/EU | Richtlinie zur Beschränkung bestimmter gefährlicher Stoffe in Elektro- und Elektronikgeräten |
| 2009/125/EG | Richtlinie über die Anforderungen an die umweltgerechte Gestaltung energieverbrauchsrelevanter Produkte |

meets the essential requirements of the following EU-Directives:

| | |
|-------------|---|
| 2006/42/EC | <i>Machinery Directive</i> |
| 2014/30/EU | <i>Directive on Electromagnetic Compatibility</i> |
| 2011/65/EU | <i>Directive on the restriction of the use of certain hazardous substances in electrical and electronic equipment</i> |
| 2009/125/EC | <i>Directive for the setting of ecodesign requirements for energy-related products</i> |

angewandte Standards und Verordnungen/ applied standards and regulations:

EN 60335-1:2012 + A11:2014 + A13:2017 + A1:2019 + A14:2019 + A2:2019 + A15:2021
EN 60335-2-80:2003 + A1:2004 + A2:2009
EN 62233:2008 Regulation (EU) 206/2012 EN
55014-1:2021
EN 55014-2:2021
EN 61000-3-2:2019+A1:2019
EN 61000-3-3:2013+A1:2019 + A2:2021

Bevollmächtigter zur Zusammenstellung der technischen Unterlagen: *Authorized person for technical documentation:*

Name/ *name*, Position: Stephan Willemsen, Geschäftsführer/*general manager*

Hasselroth, 2.05.2023

.....
Datum/ *Date*



.....
Unterschrift/ *Signature*

Produktänderungen, die der Verbesserung dienen, behalten wir uns ohne besondere Ankündigung vor.
CasaFan reserves the right to make any changes to the product without prior notice.
CasaFan se réserve d'apporter tous changements susceptibles d'améliorer les produits en vente.
CasaFan si riserva di apportare tutte le varianti migliorative ai prodotti in corso di vendita.
CasaFan se reserva el derecho de realizar cambios en el producto sin previo aviso.
CasaFan reserva-se o direito de fazer alterações ao produto sem aviso prévio.
CasaFan forbeholder sig retten til at foretage ændringer af produktet uden forudgående varsel.
CasaFan förbehåller sig rätten att göra ändringar i produkten utan föregående meddelande.
CasaFan pidättää oikeuden tehdä muutoksia tuotteeseen ilman ennakoilmoitusta.
CasaFan forbeholder seg retten til å gjøre endringer i produktet uten forvarsel.
CasaFan jätab endale õiguse teha tootes muudatusi ilma eelneva etteteatamiseta.
CasaFan si pridržuje pravico do sprememb izdelka brez predhodnega obvestila.
CasaFan si vyhradzuje právo na akékoľvek zmeny produktu bez predchádzajúceho upozornenia.
CasaFan zastrzega sobie prawo do wprowadzania zmian w produkcie bez wcześniejszego powiadomienia.
CasaFan si vyhradzuje právo provádět jakékoli změny produktu bez předchozího upozornění.
CasaFan fenntartja a jogot, hogy a termékén előzetes értesítés nélkül bármilyen változtatást eszközöljön.
CasaFan behoudt zich het recht voor om verbeteringen aan te brengen aan de te koop aangeboden producten.
CasaFan, önceden haber vermeksizin üründe herhangi bir değışiklik yapma hakkını saklı tutar.

CasaFan GmbH, Senefelderstr. 8, 63594 Hasselroth, Germany



©CasaFan 2023 v10.0